

# Bootzeil

ShapeX Motorcruiser

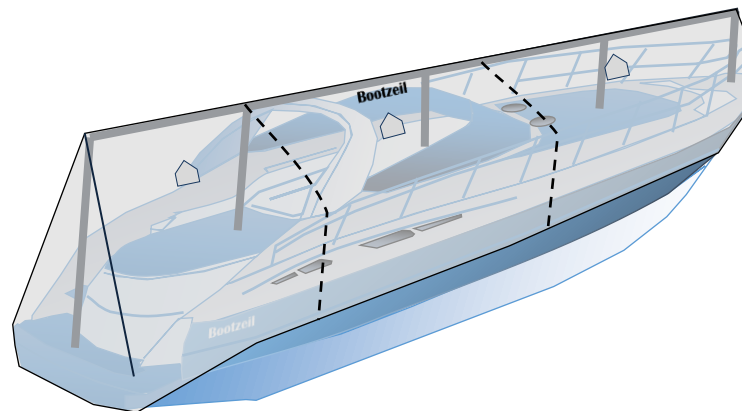

# Montageanleitung ShapeX Motoryacht

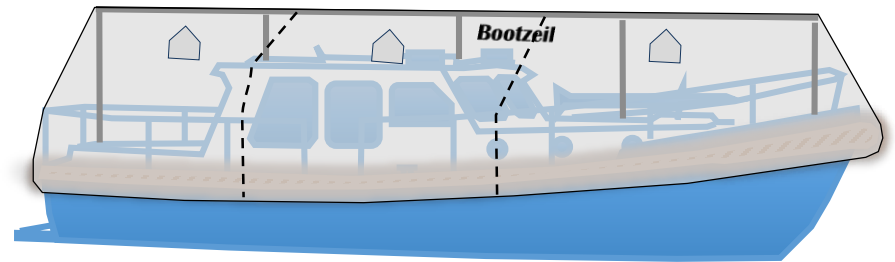
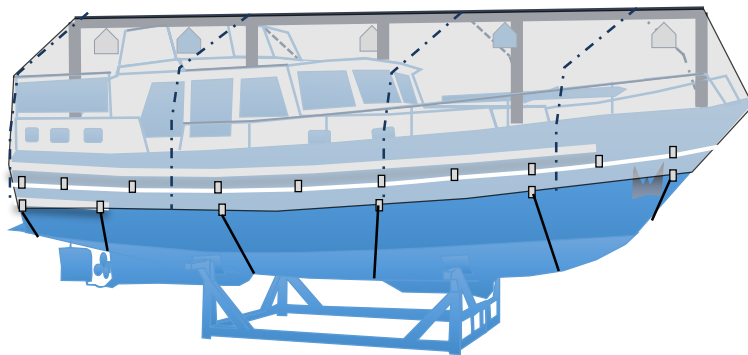
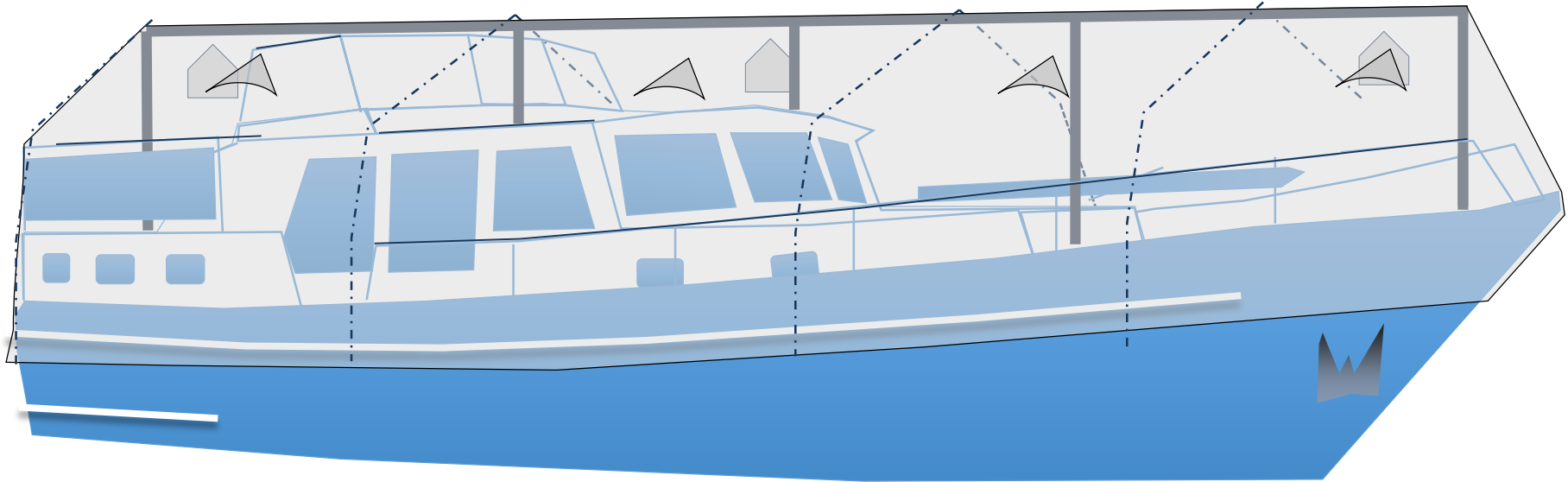

## **Videoanleitungen zur Montage:**

Sehen Sie sich die Montagevideos auf unserer Website an. Gute Vorbereitung ist die halbe Arbeit.

**[www.Bootzeil.de/montage-anleitungen-download/](http://www.Bootzeil.de/montage-anleitungen-download/)**

## **Montageservice:**

Sie können die Montage auch von einem erfahrenen Monteur durchführen lassen  
Rufen Sie unter 0031-(0)23-521 96 92 an oder schicken Sie eine E-Mail an: [info@bootzeil.de](mailto:info@bootzeil.de)

## **Winter Care Service:**

- Jährliche Montage
- Zwischenzeitliche Kontrolle
- Jährliches Abmontieren
- Jährliche Wartung
- Lagerung im Sommer

# Unser Stolz







Bootzeit ist der momentan innovativste Persenning-Hersteller. Stolz präsentieren wir Ihnen das "ShapeX"-Paket, mit dem Sie selbst Ihre eigene Persenning herstellen können. Mit Hilfe des praktischen Zubehörs, des speziellen Schweißklebers und des qualitativ hochwertigen Endurance+ Tuchs können Sie ganz einfach selbst festlegen, wo sich welche Teile befinden sollen und Ihre maßgefertigte Plane ganz nach Ihren Wünschen gestalten. Im Namen des gesamten ShapeX-Teams von Bootzeit und im Namen unserer Entwicklungspartner von Heytex und 3M Venture Tape wünschen wir Ihnen viel Erfolg und viel Spaß bei der Herstellung Ihrer eigenen, maßgefertigten Plane.



# Haftungsausschluss

- Bevor Sie mit der Arbeit beginnen, sollten Sie sich zuerst die gesamte Anleitung durchlesen, um sich ein Bild vom Gesamtprozess machen zu können.
- Der Klebstoff kann sich möglicherweise verfärben, wenn er in Kontakt mit UV-Licht kommt.
- Wenn das Klebeband entfernt wird, können Klebereste zurückbleiben.
- Der Klebstoff muss mindestens 24 Stunden trocknen, bevor Spannung auf das entsprechende Teil gebracht werden kann. Bei Temperaturen unter 18 Grad ist der Klebstoff bereits nach etwa 1 Stunde ausgehärtet.
- Die einzelnen Schritte müssen in der richtigen Reihenfolge ausgeführt werden, um Fehler zu vermeiden (keine Schritte auslassen und alle Warnungen durchlesen).
- Kontaktieren Sie Bootzeit (0031-(0)23-521 9692) oder schauen Sie sich die Hilfsvideos auf unserer Website an (<http://www.Bootzeit.de/Alle-instructies-sp-6.html>), wenn die Anweisungen in der Anleitung undeutlich für Sie sind. Dieses Paket enthält nämlich sämtliches Zubehör, das Sie für die Anfertigung einer Plane benötigen. Wenn Sie einen Fehler gemacht haben sollten, können Sie Einzelteile nachbestellen (versuchen Sie, dies zu vermeiden, um sich Umstände zu ersparen).
- Die Plane kann Schneelasten tragen. Allerdings empfehlen wir von Bootzeit, große Mengen an Schnee zu entfernen.
- Damit Sie diese Montage ausführen können, brauchen Sie einen Rahmen auf dem Boot, über den Sie die Plane legen können. Dazu können Sie den Hurricane Rahmen von Bootzeit oder auch einen selbst gemachten Rahmen verwenden.

Liste mit Symbolen	6
Das Paket & Zubehör	7
Klebeanleitung	8
Einteilung der Abdeckplane	11
Rahmen anbringen	12
Hinteres Stück der Plane auf Maß anfertigen	13
Befestigung 8 Schlaufen	14
Rückseite festlegen	16
Rückseite bearbeiten (Davits)	21
Schlaufen rundum befestigen	25
Rand bearbeiten	26
Festmacherleinen positionieren	27
Vorderseite bearbeiten	28
Stangenscharnier	29
Plane verstärken	31
Spanfix, Boot im Wasser / Boot an Land	32
Plane nach der ersten Montage anbringen	34
Tipps	35
Fragen & Antworten	36

	Die Arbeitsschritte müssen auf dem Boot ausgeführt werden.
	Die Arbeitsschritte müssen an Land ausgeführt werden.
	Hinweis auf wichtige Arbeitsschritte, durch die Fehler vermieden werden können.
	Zusätzliche Informationen.
	Ein praktischer Kniff, der bei der Montage der Plane helfen kann.
	Lesen Sie sich die Klebeanleitung bei diesem Symbol immer gut durch. Es muss geklebt werden.

## Das Paket & Zubehör

### Zusätzliches Zubehör

- Ein Rahmen (Bootzeit empfiehlt den Hurricane Rahmen)
- Ein relativ ruhiger Tag mit nicht zu viel Regen und nicht zu viel Wind
- Feuerzeug
- Maßband
- Billige Bauplane mit einer Größe von etwa 4x4 Metern, oder ein sauberer Untergrund (nicht immer notwendig)
- Eine einmalige Montage kann von 1 Person ausgeführt werden, mit 2 Personen geht es leichter

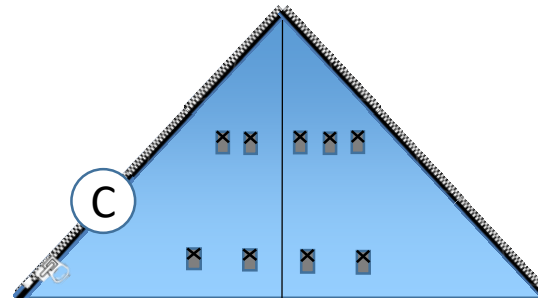
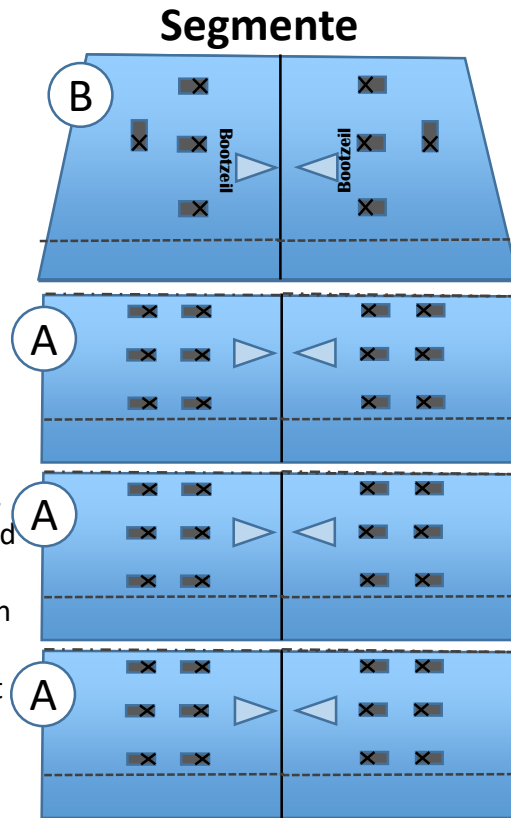

### Vorbereitung

- Lesen Sie sich erst die gesamte Anleitung durch
- Kontrollieren Sie das Paket

**TIP** Bewahren Sie den Inhalt des ShapeX Pakets und überschüssige Plane auf. So haben Sie das nötige Zubehör für Ausbesserungen zur Hand.

Je nach Länge des Bootes kann die Anzahl der Segmente abweichen.

### Pad-Paket

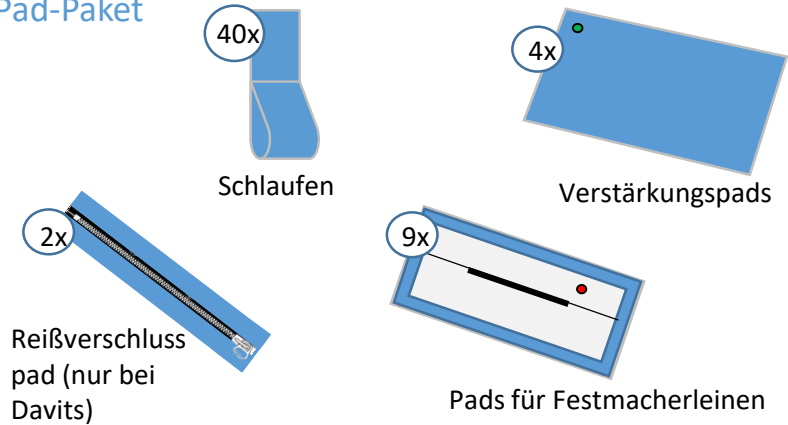



# Klebeanleitung

## Schritt 1

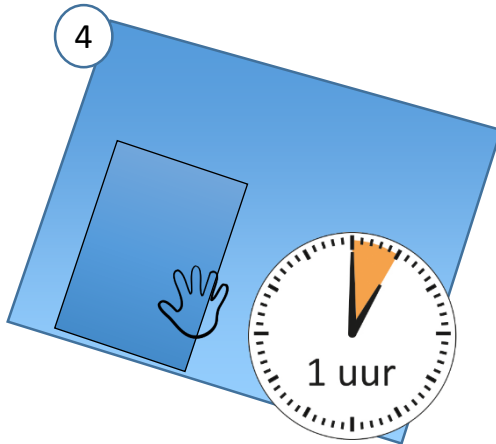
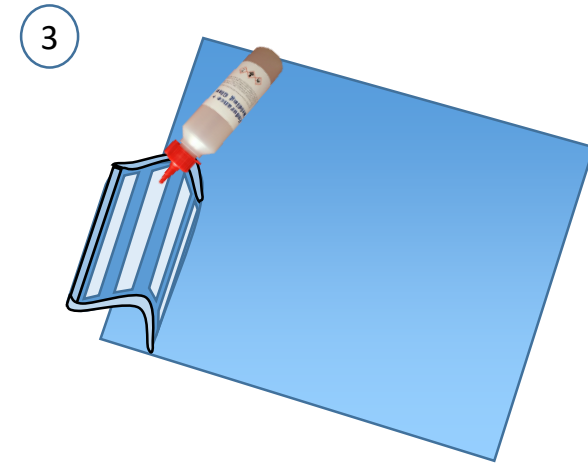
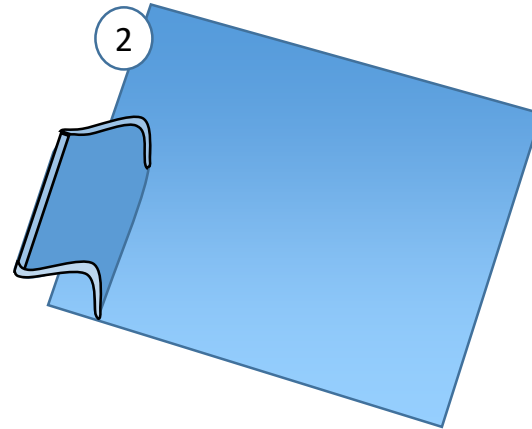
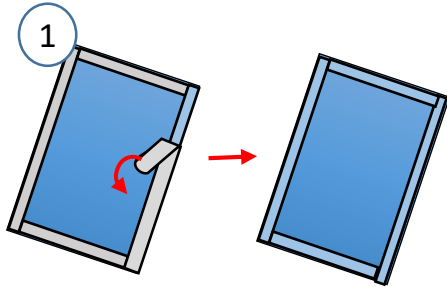

Der Klebstoff kann sich durch UV-Strahlung verfärben. Sorgen Sie also dafür, dass sich der Klebstoff nur unter dem zu verklebenden Teil befindet. Sollte der Klebstoff dennoch auf andere Stellen gelangt sein, entfernen Sie ihn so schnell wie möglich mit einem Tuch.

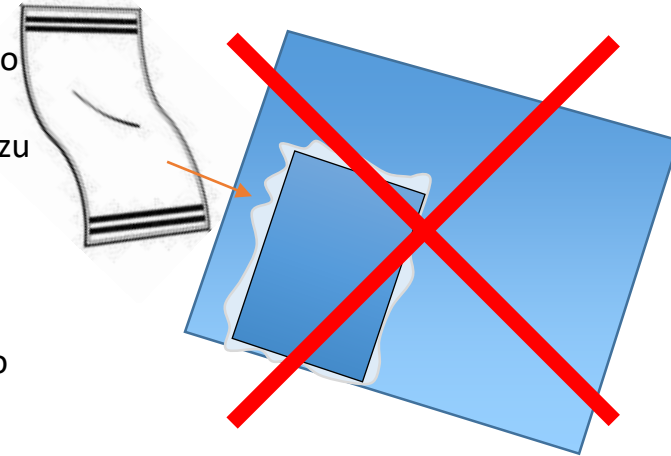

Um Flecken durch Klebstoffreste zu vermeiden, können Sie die Stelle, auf der der Pad angebracht werden soll, rundum mit Malerkrepp abkleben. Dann gelangt der Kleber auf das Krepp und nicht auf das Tuch.





# Klebeanleitung

## Schritt 2: Klebstoff

5

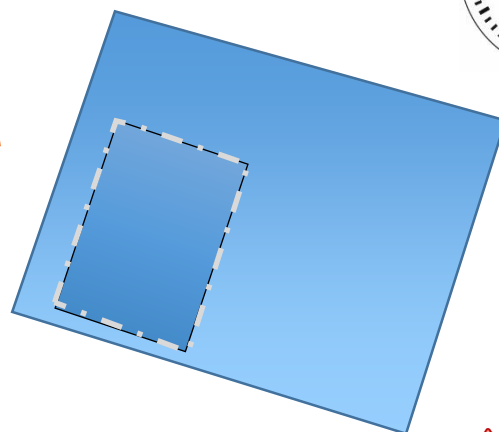

Dosieren Sie vorsichtig. Übermäßiger Gebrauch ist sichtbar.



Wir empfehlen Ihnen, den Klebstoff erst auf der Unterseite der Plane zu verwenden, damit Sie ein Gefühl für die Dosierung usw. bekommen.



### Zusätzliche Informationen zum Kleber!

- H225 - Leicht entzündliche Flüssigkeit und Dämpfe
- H319 - Verursacht schwerwiegende Reizung der Augen
- H335 - Kann Reizungen der Luftwege hervorrufen.

### Zusätzliche Gefahreninformation:

EUH019 - Kann explosionsfähige Peroxide bilden

### Vorsichtsmaßnahmen

- P210 - Nicht in der Nähe von Wärme/Funken/offenem Feuer/heißen Oberflächen und anderen Zündquellen verwenden. - nicht rauchen.
- P261 - Das Einatmen von Staub/Rauch/Gas/Nebel/Dämpfen vermeiden.
- P305+P351+P338 - BEI Kontakt MIT DEN AUGEN: einige Minuten vorsichtig ausspülen, Kontaktlinsen herausnehmen, wenn möglich weiter spülen.



# Anleitung zur Befestigung der Gummistrops

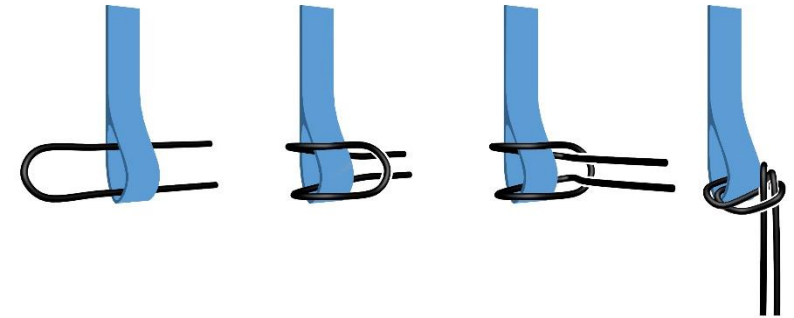
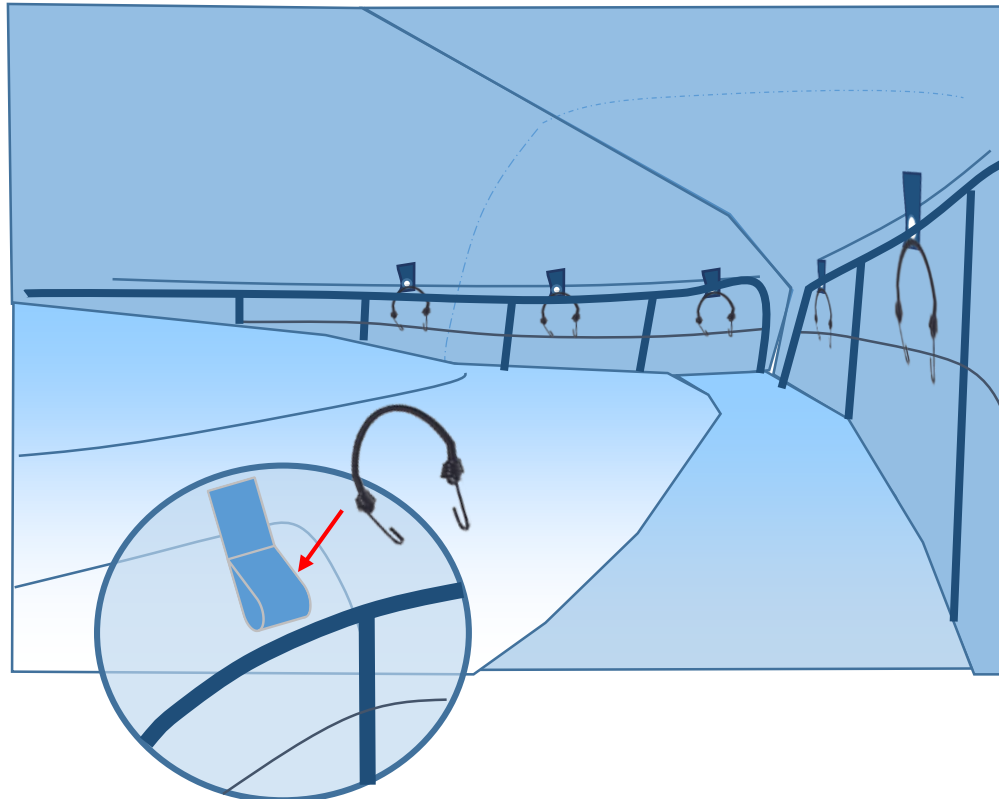

Fangen Sie beim Abringen der Gummistrops an der Vorderseite des Bootes an. Bringen Sie links und rechts einen Gummistrop an und arbeiten Sie so weiter, bis Sie hinten angekommen sind. Dadurch bleibt die Plane mitten auf dem Boot liegen.

**i** Die Schlaufen an der Innenseite der Plane können starke Spannungen aushalten, allerdings nur in der Zugrichtung der Schlaufen.

**TIP** Wenn sich die existierenden Schlaufen nicht an den für Ihr Boot idealen Stellen befinden, können Sie selbst Schlaufen an der Innenseite anbringen. Lassen Sie den Klebstoff 1 Stunde lang trocknen, bevor Sie ihn unter Spannung setzen.



Sorgen Sie dafür, dass die Haken der Gummistrops nicht Richtung Plane weisen. Sonst können bei starkem Wind Schäden an der Plane entstehen!

# Einteilung der Abdeckplane

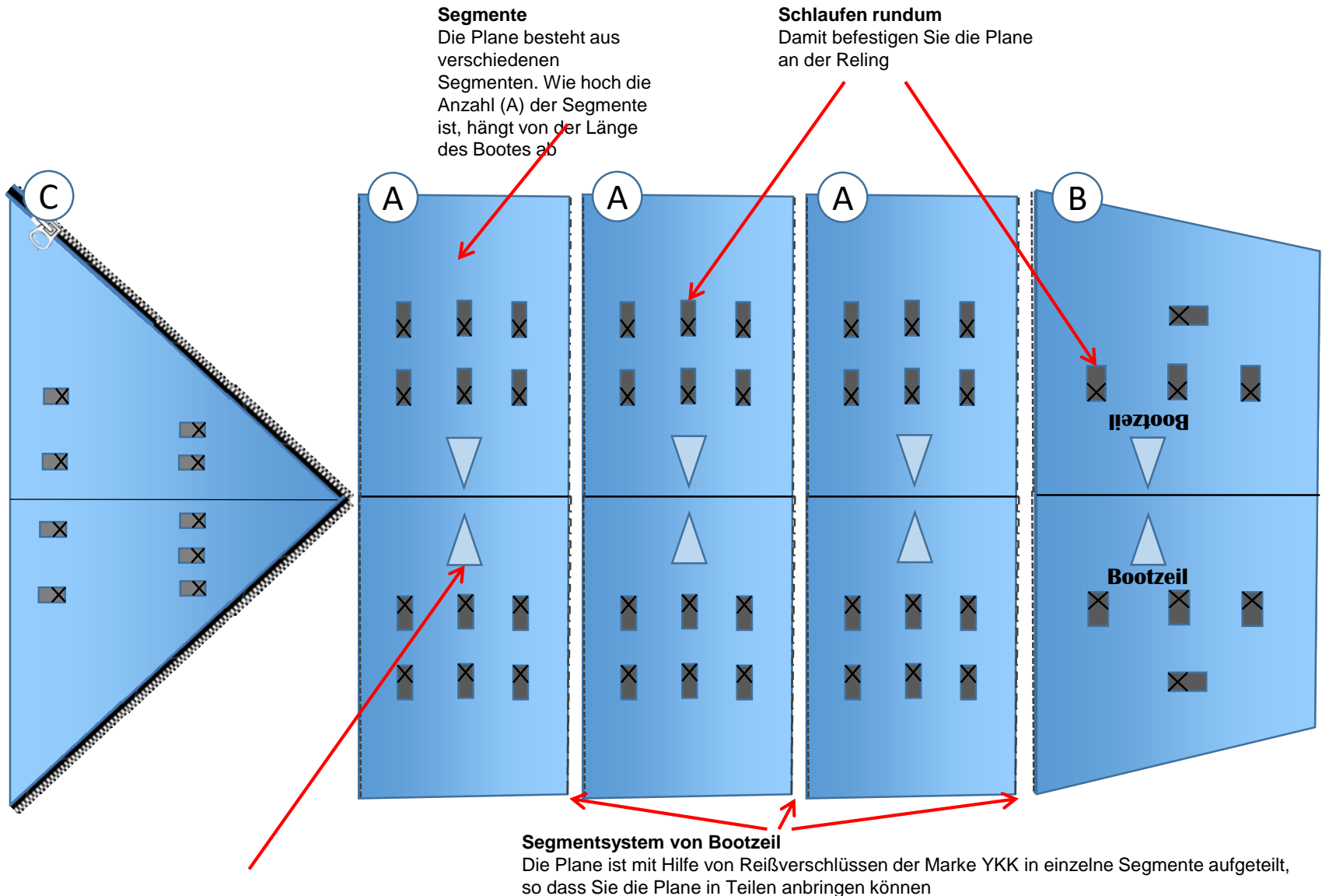

**Belüftung:** Ausreichend Lüftungsschlitze



## Rahmen anbringen



Wenn Sie den Hurricane Rahmen verwenden, sollten Sie sich die Anleitung gut durchlesen, bevor Sie den Rahmen anbringen.

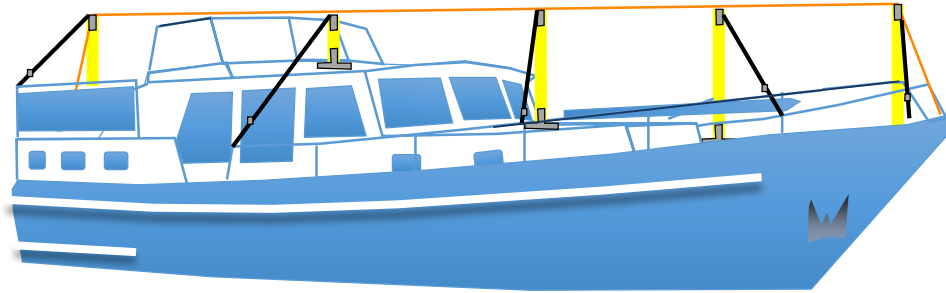

## Plane positionieren



Legen Sie die Segmente A und B über das Boot. Beginnen Sie am Bug des Bootes und arbeiten Sie immer weiter nach hinten.

1

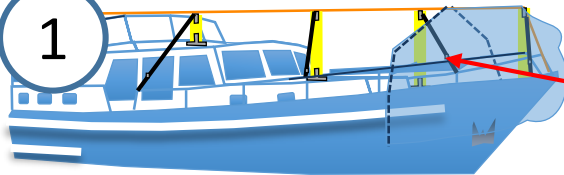

Verbinden Sie die Segmente mit dem Reißverschluss.

2

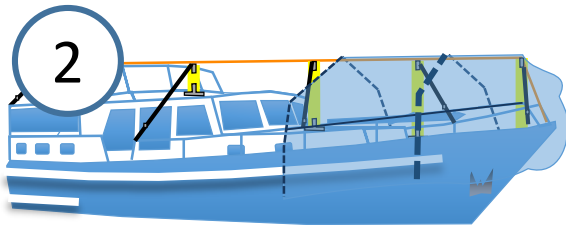

3

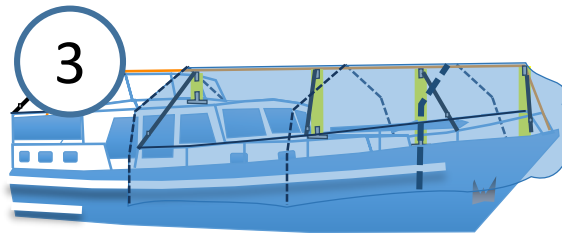

4

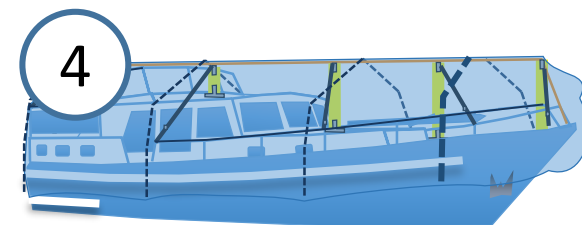



# Hinteres Stück der Plane auf Maß anfertigen

Sorgen Sie dafür, dass das Ende der Plane genau bis zur Spitze des Rahmenständers reicht.

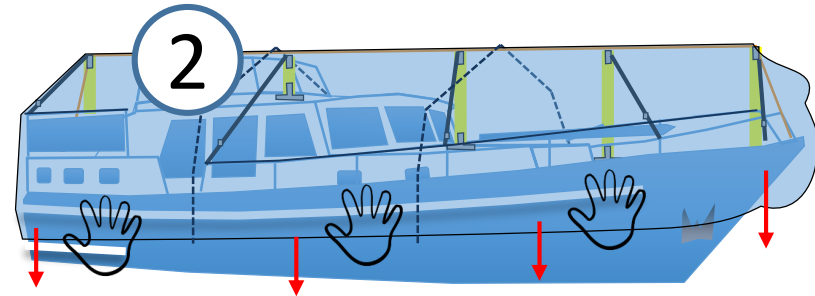
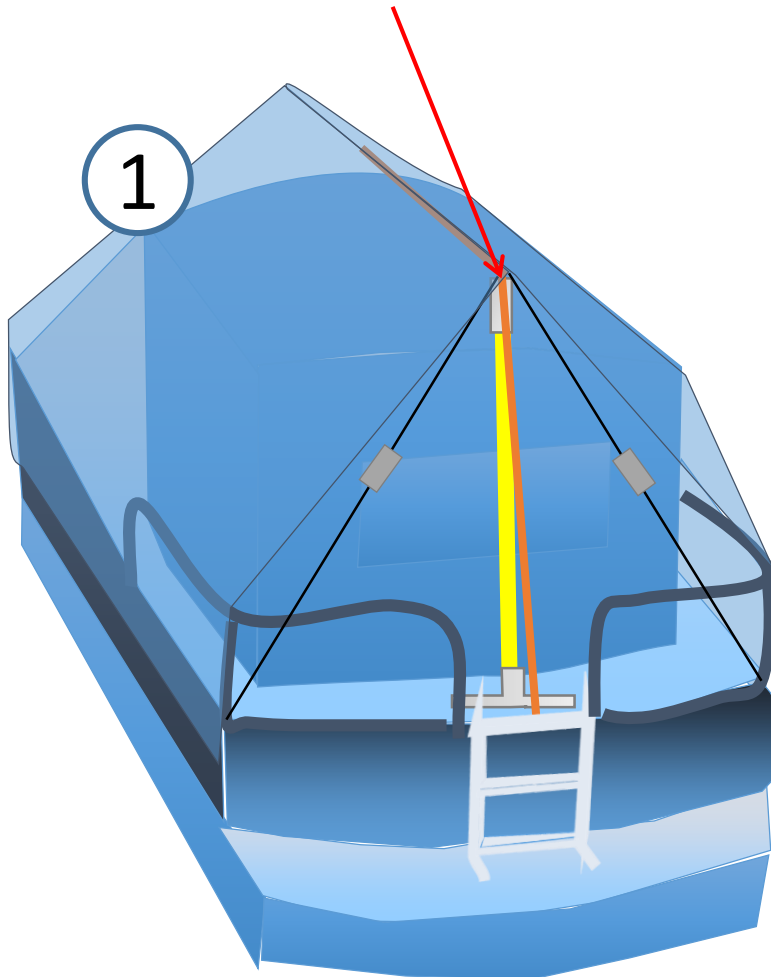

Ziehen Sie das Tuch rundherum nach unten und sorgen Sie dabei dafür, dass es mittig auf dem Boot liegt.

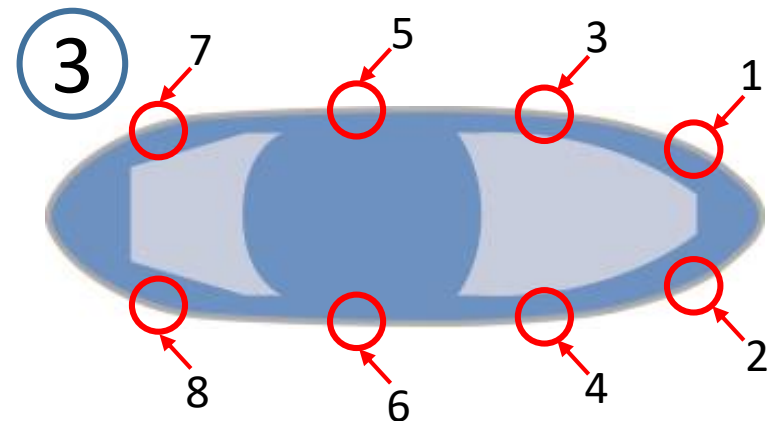

Befestigen Sie die Plane an der Innenseite mit den 8 Gummistrops.

**i** Auf Seite 10 finden Sie eine Anleitung zur Befestigung.

**Typ: A**

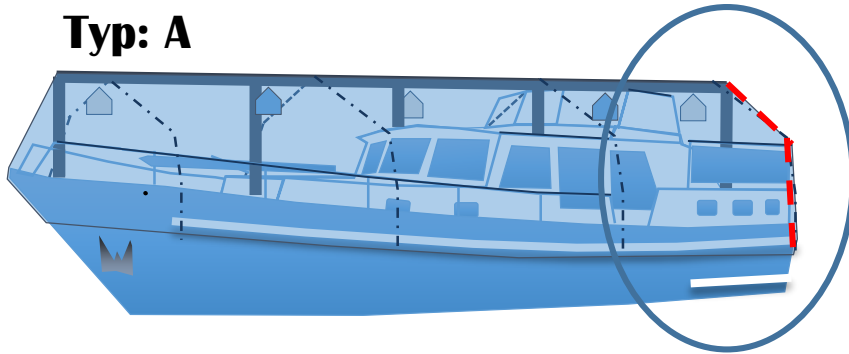

In diesem Schritt wird danach geschaut, welcher Typ am besten zu Ihrem Boot passt.

Typ: A: Die Plane fällt über die Reling, folgen Sie der Anleitung auf Seite 15 (**Seite 16 überschlagen**).

**Typ: B**

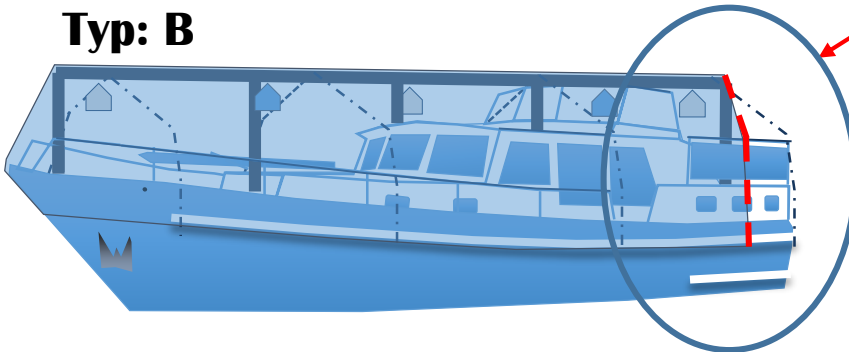

Typ B: Die Plane reicht nicht bis zur Reling. Folgen Sie der Anleitung auf Seite 16 (**Seite 15 überschlagen**).



# Tpy A: Hinteres Stück der Plane auf Maß bringen

Das Segment A reicht bis zur Ecke der Reling.

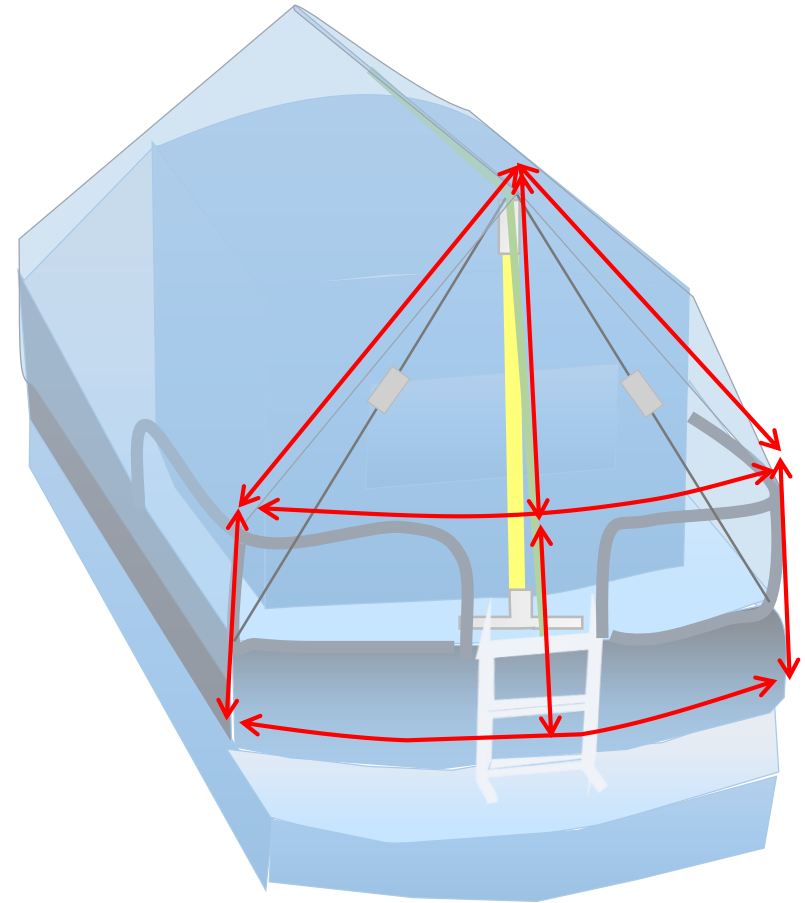
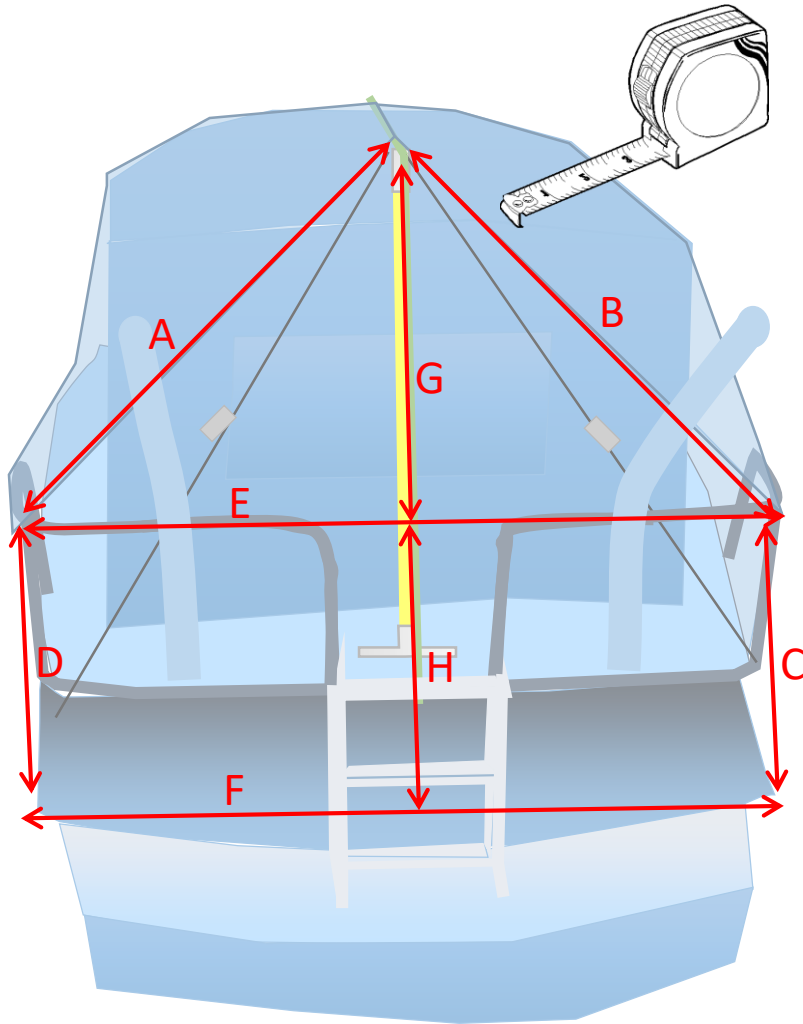



# Tpy B: Hinteres Stück der Plane

**auf Maß bringen** Das Segment B reicht nicht bis an die Ecke der Reling.

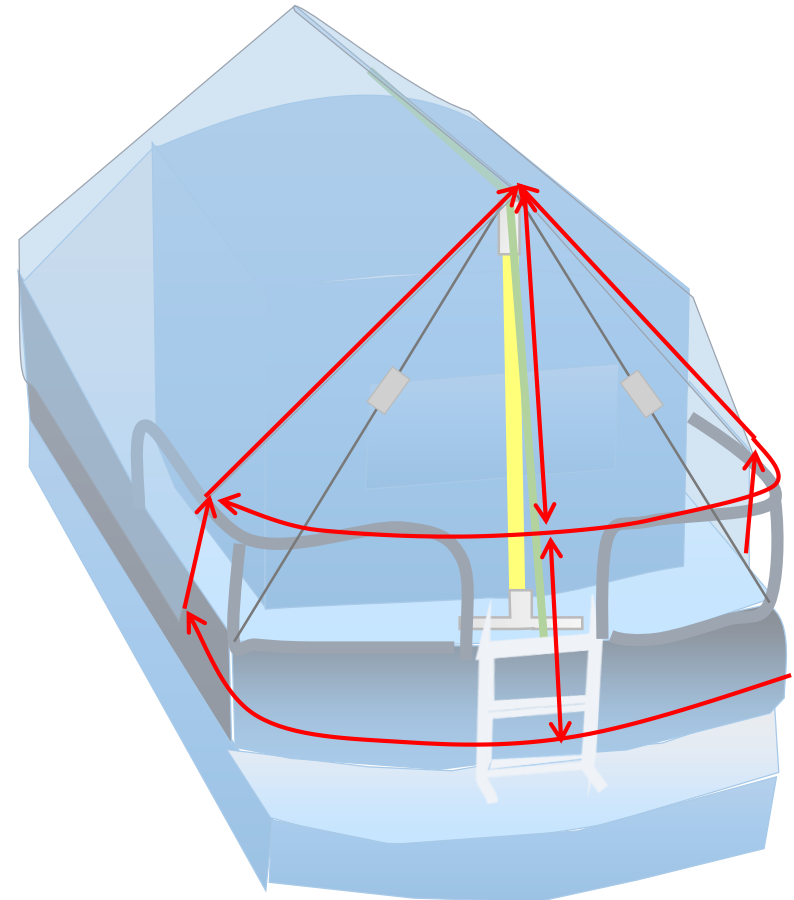
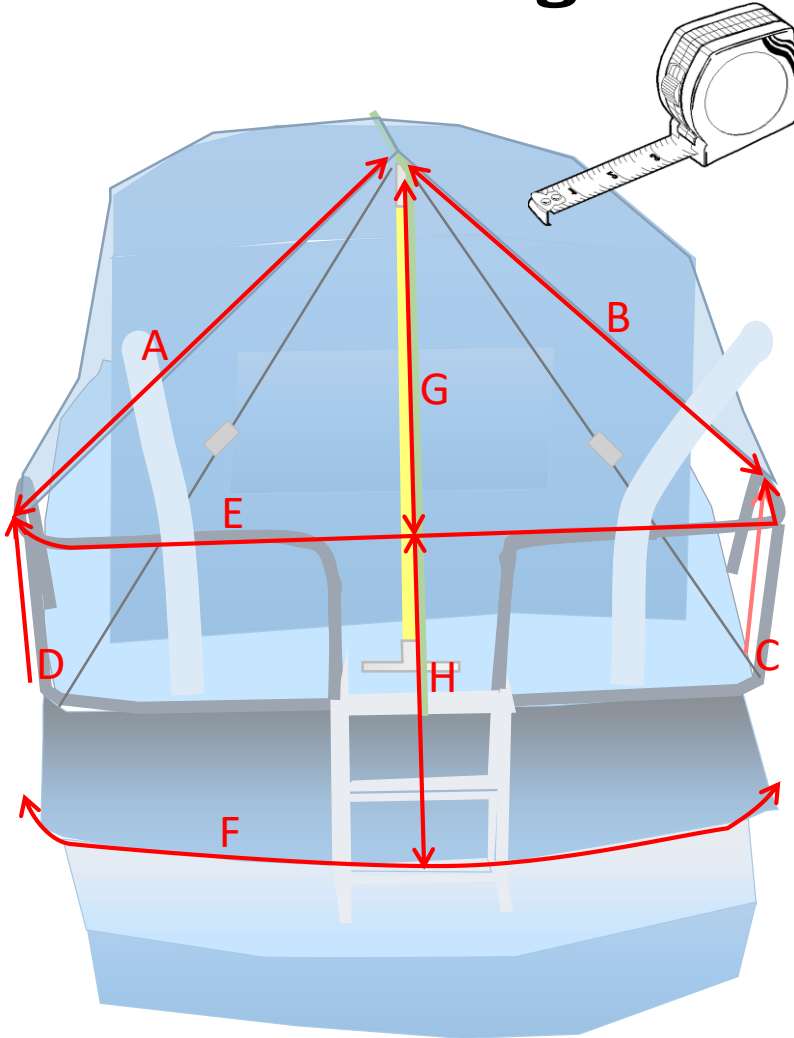





## auf Maß anfertigen

**i** Für diesen Schritt benötigen Sie das Segment C

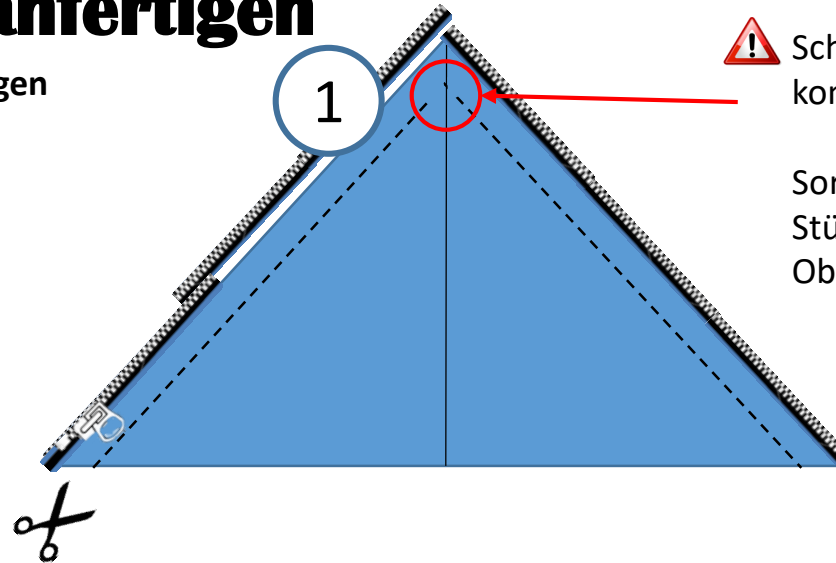

**!** Schneiden Sie das Tuch nicht komplett ab!

Sorgen Sie dafür, dass das innerste Stück mit ungefähr 10 cm an der Oberseite befestigt ist.

**TIP**

Falten Sie die Ecken aufeinander um den Mittelpunkt zu finden.

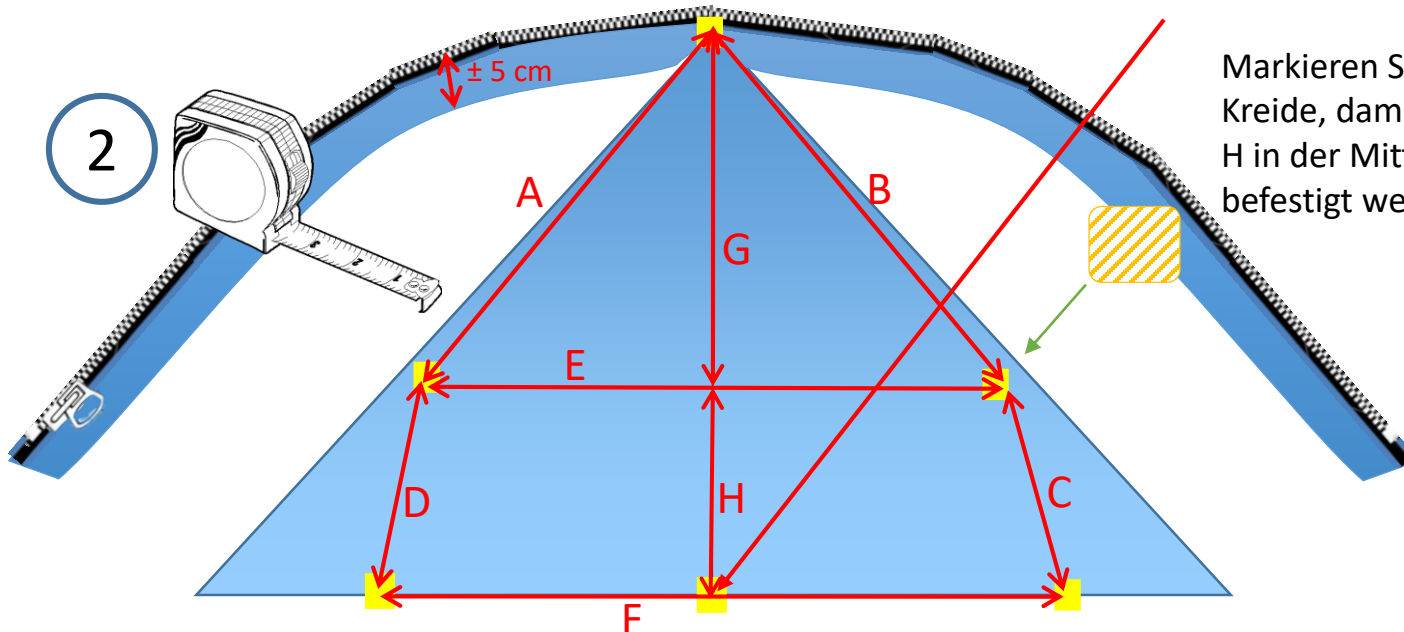

Markieren Sie diesen mit Kreide, damit die Maße G und H in der Mitte der Plane befestigt werden.



# Hinteres Stück der Plane auf Maß anfertigen

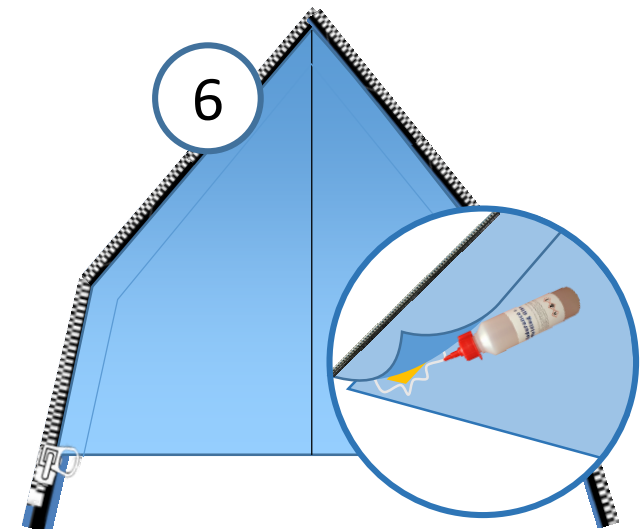
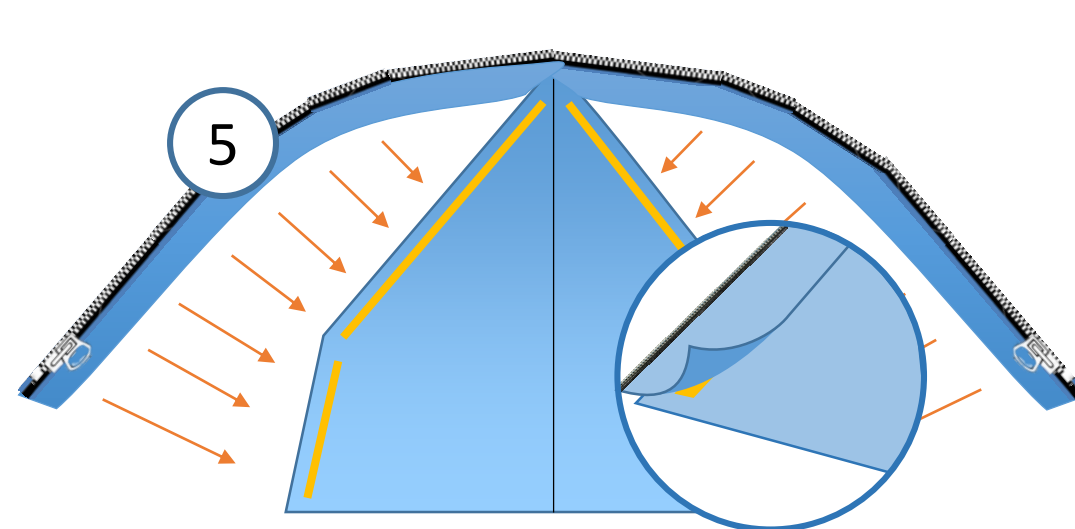
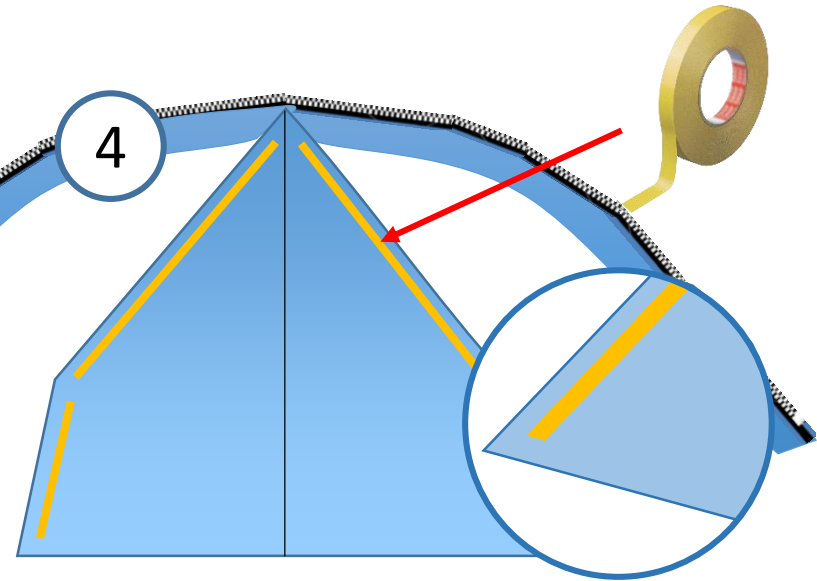
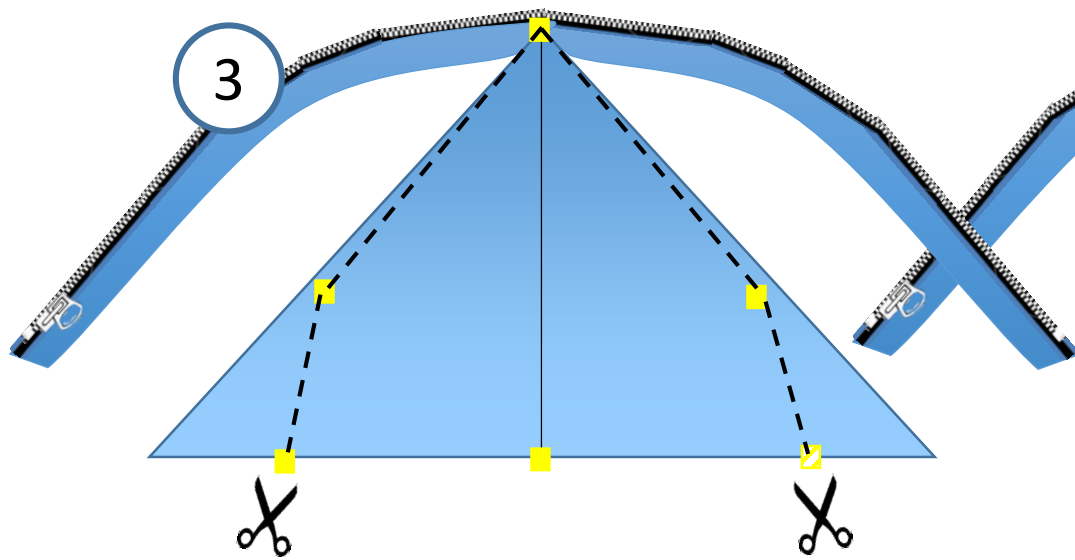

Kleben Sie die Reißverschlüsse entlang der Ränder fest

Kleben Sie die Ränder am Klebeband entlang fest

## Rückseite bearbeiten (Davits)

 Lassen Sie diese Arbeitsschritte aus, wenn Ihr Boot nicht mit Davits ausgestattet ist.

 Lesen Sie sich die Klebeanleitung gut durch!

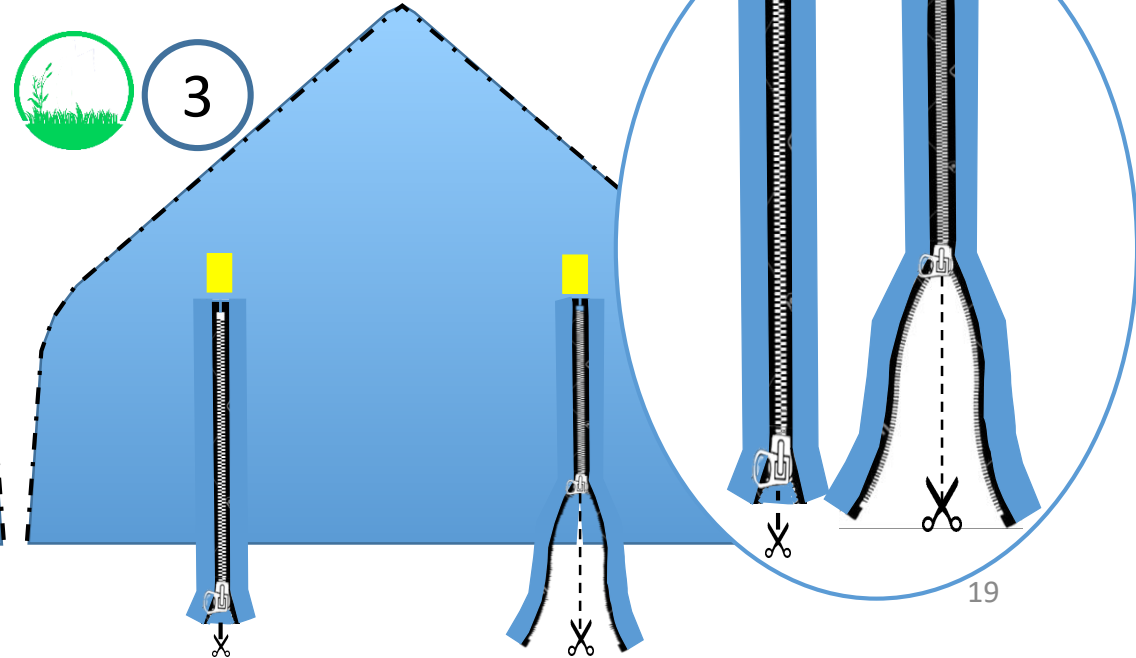
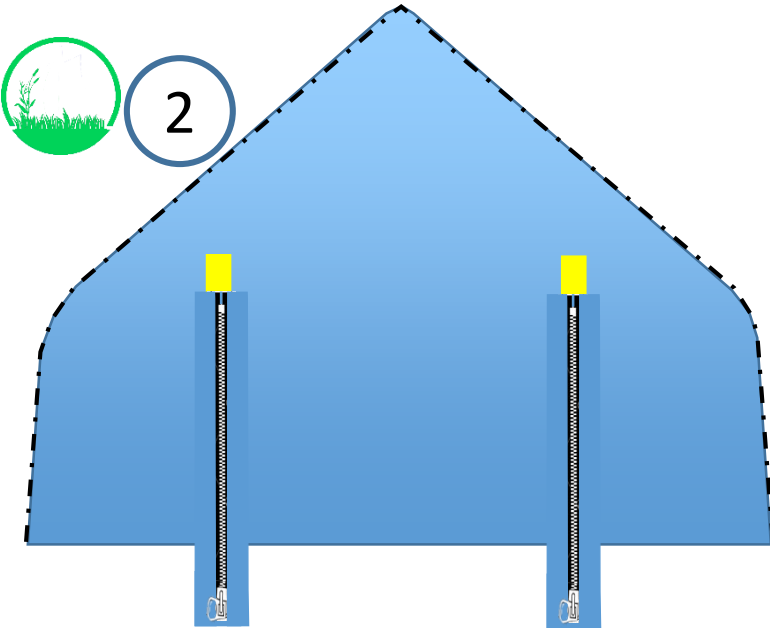
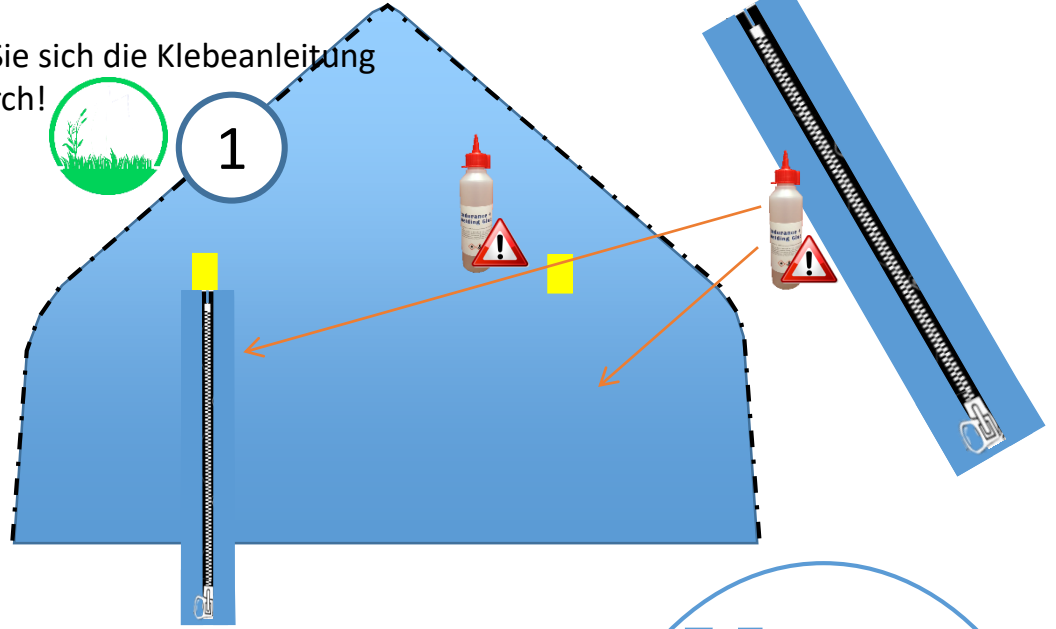
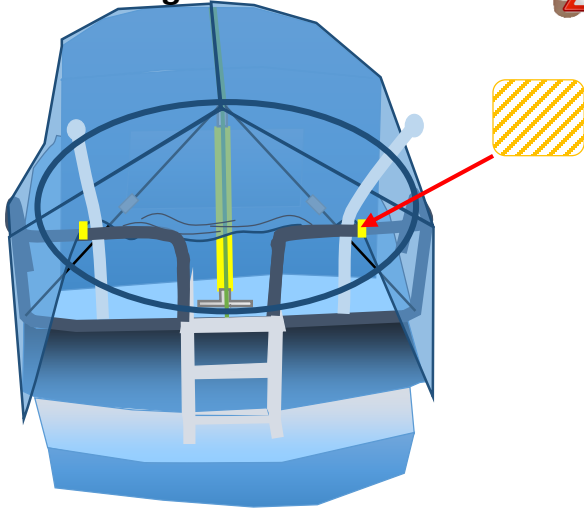

 Lassen Sie diese Arbeitsschritte aus, wenn Ihr Boot nicht mit Davits ausgestattet ist.

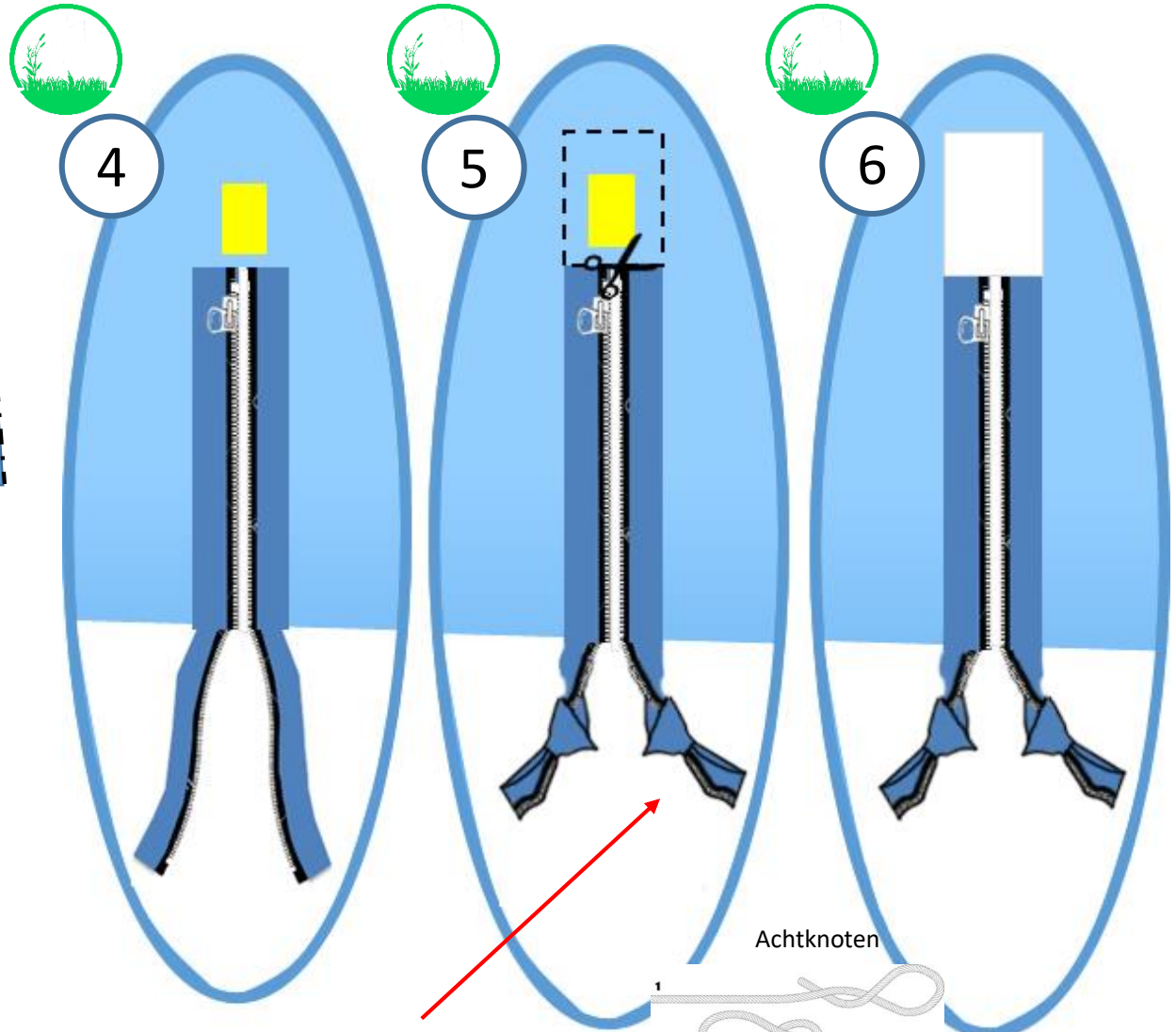
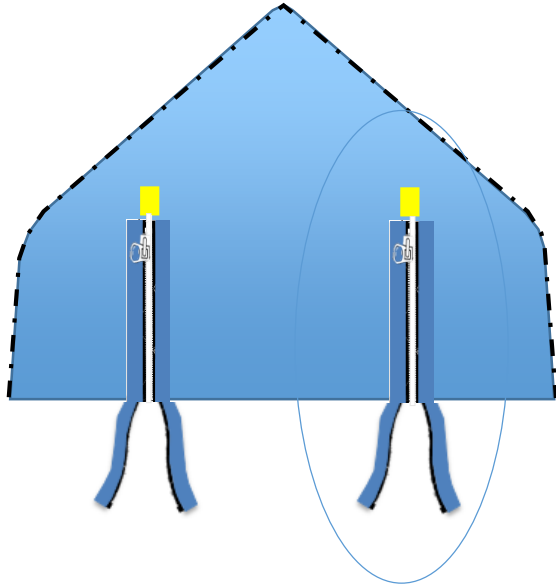

Verknöten Sie die Reißverschlüsse





# Plane festmachen

Verwenden Sie die übrigen Gummistrops, um die Plane am Boot zu befestigen.

**i** Auf Seite 10 finden Sie eine Anleitung zur Befestigung.

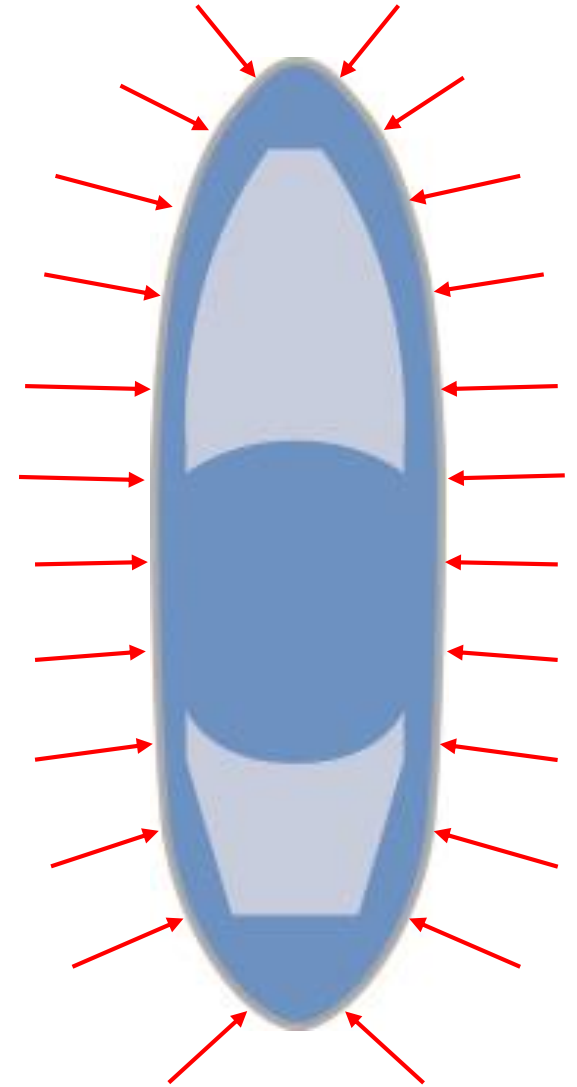
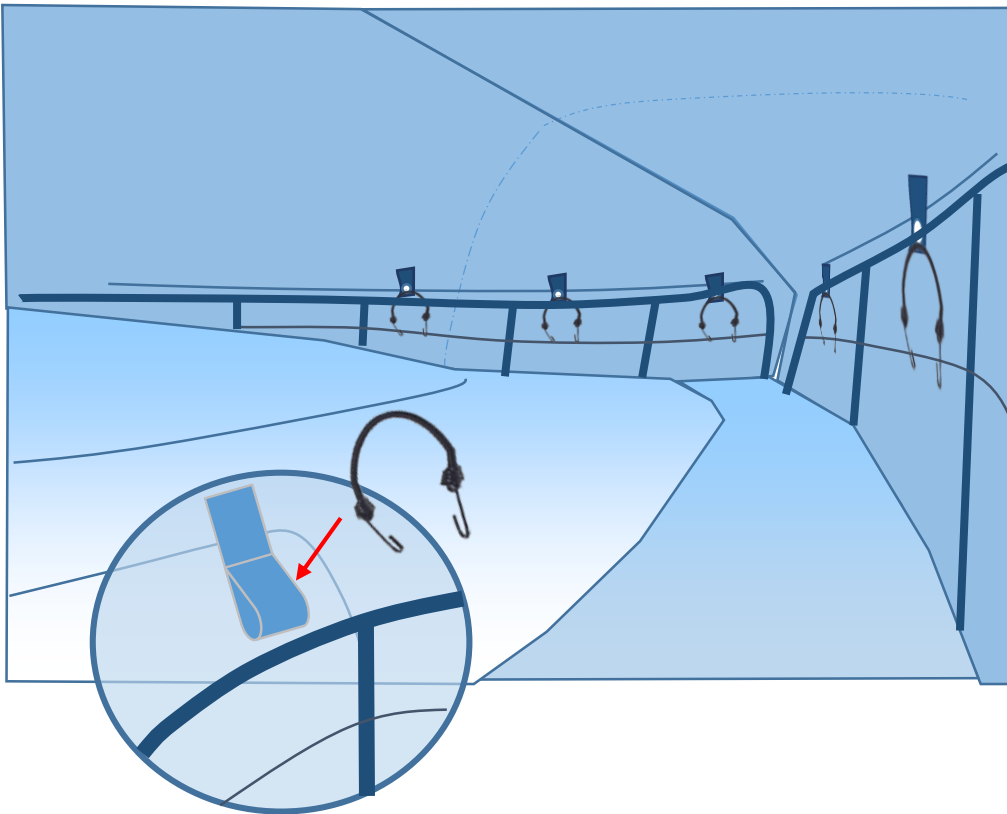



Markieren Sie die Vorderseite der Plane.  
Wenn sie abgeschnitten sind,  
sollten sich die Seiten nicht berühren.

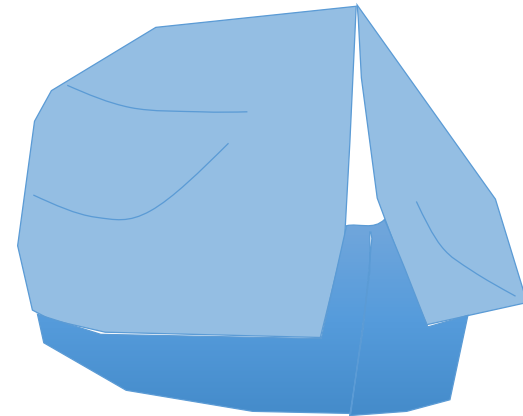
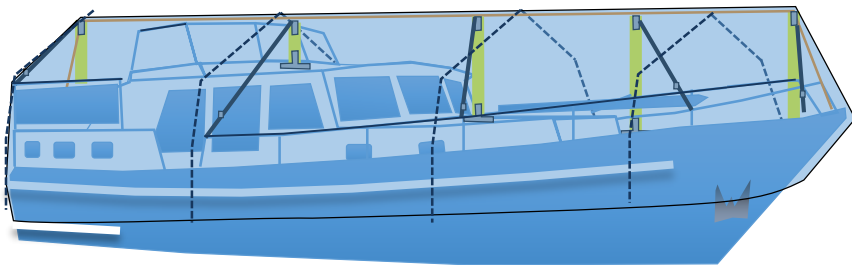
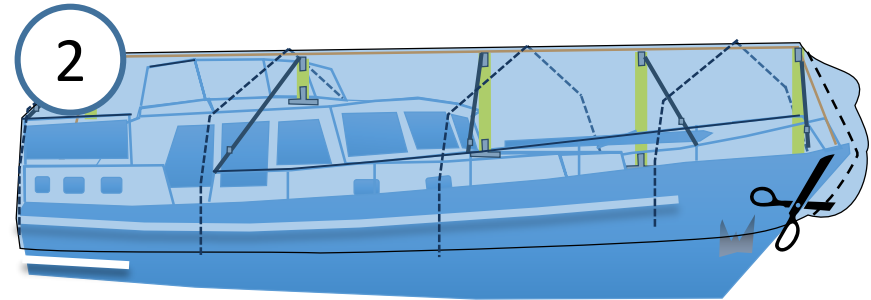
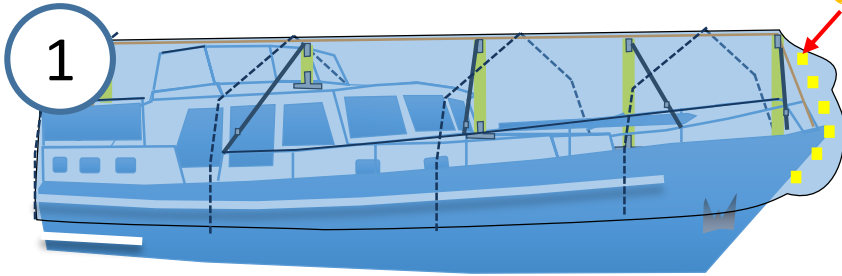



1

Sorgen Sie dafür, dass Sie die Vorderseite gut erreichen können. Am besten von der Seite aus.

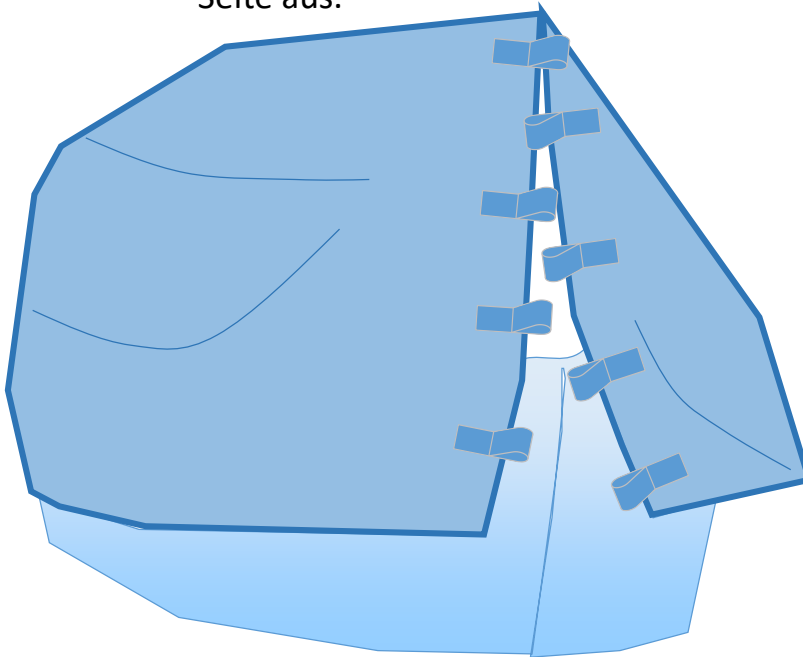

Lesen Sie sich die Klebeanleitung gut durch!

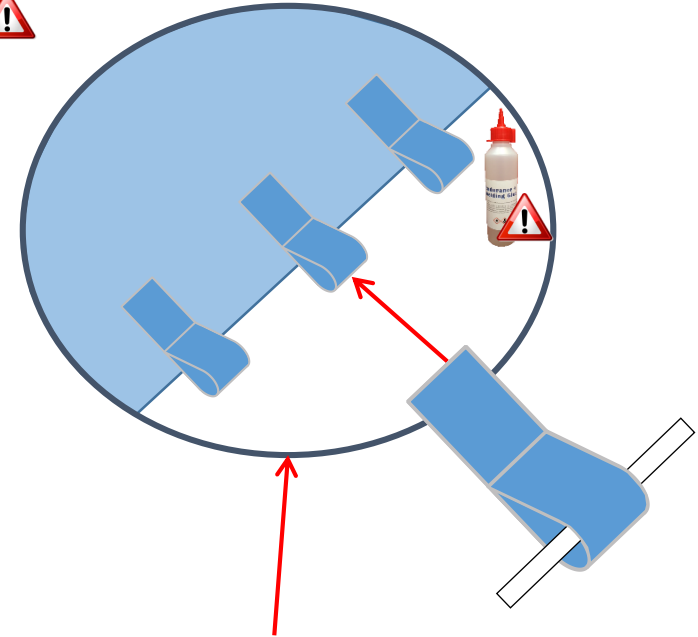

Lassen Sie die Schlaufen an der Unterkante der Plane etwa 2 cm überstehen.



Bringen Sie die Schlaufen versetzt auf der Plane an, damit sie nicht direkt gegenüber voneinander liegen.

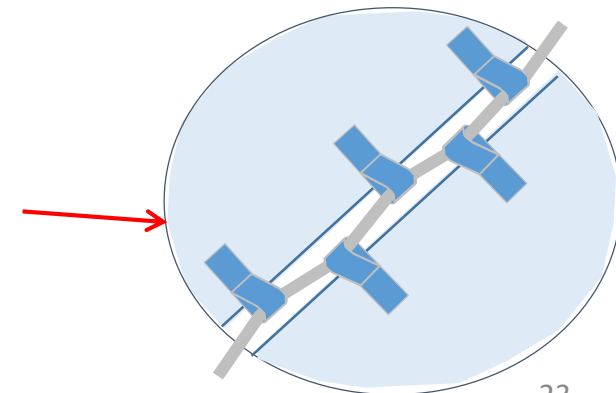

 2

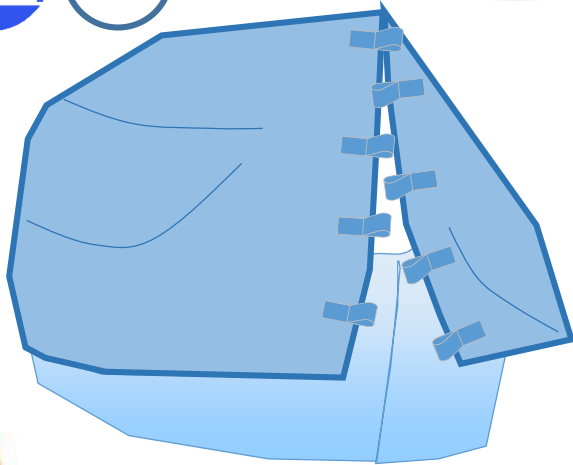

 3

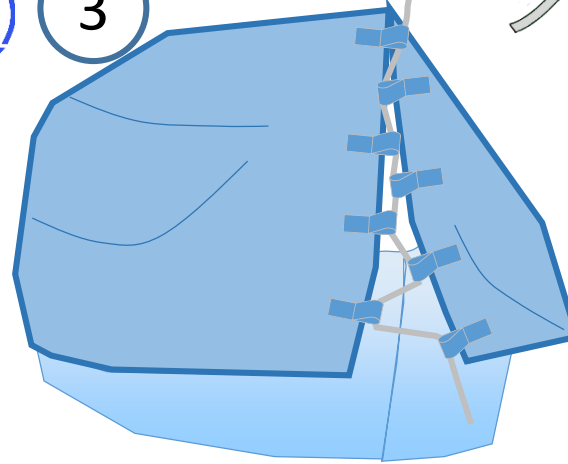

Brennen Sie das Gummiband an der Schnittstelle an, damit es nicht ausfranst.

 4

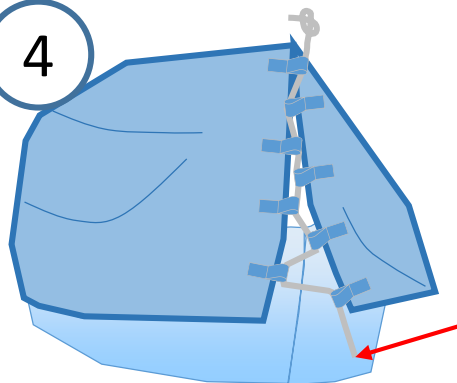

Machen Sie einen Schlaufenknoten an der Unterseite des Gummibandes. An dieser Schlaufe kann dann zum Beispiel ein Anker befestigt werden.



Schließen Sie das **Stangenscharnier** indem Sie ein Gummiband durch die äußersten Schlaufen ziehen. Ein Vorteil dieses Verschlusses ist, dass dieser noch ausreichend Luftzirkulation ermöglicht.





# Schlitz für die Festmacherleinen anbringen



Markieren der Schlitz für die Festmacherleine

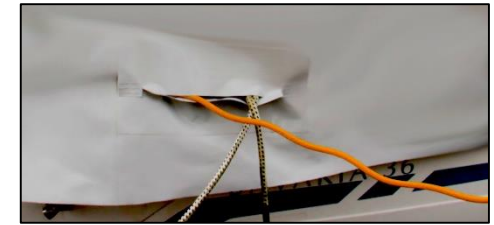
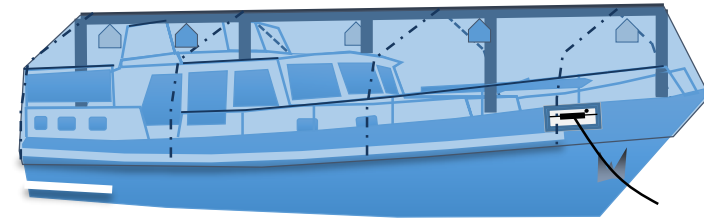
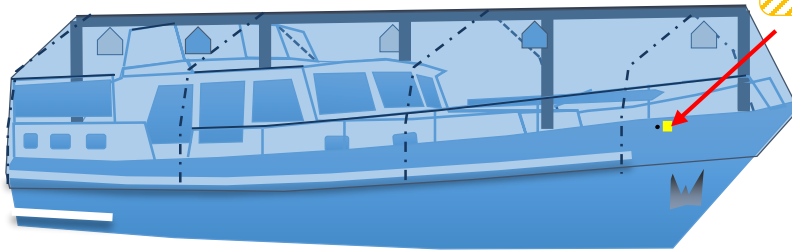

Verkleben der Schlitz für die Festmacherleinen

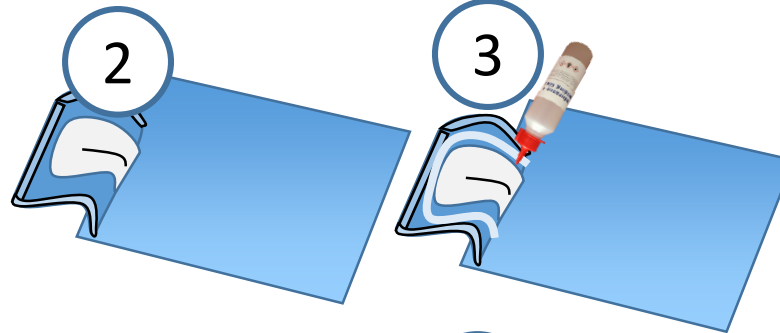
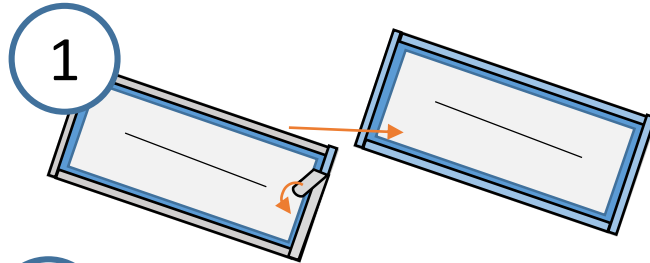

 Kleben Sie nur ganz in der Nähe des Klebestreifens.

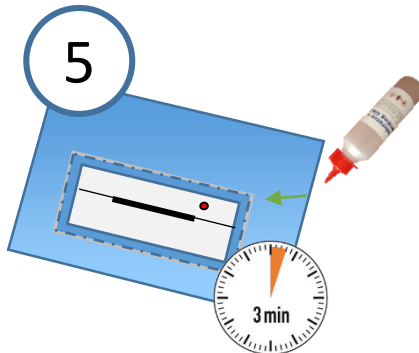
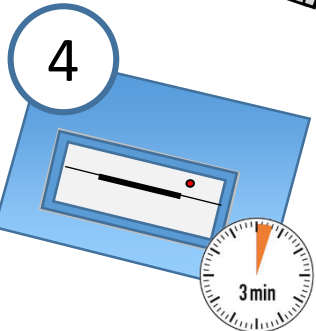

 Schneiden Sie nur die Plane und nicht den Schlitz für die Festmacherleine durch. Setzen Sie den Schnitt an der Innenseite der Plane.

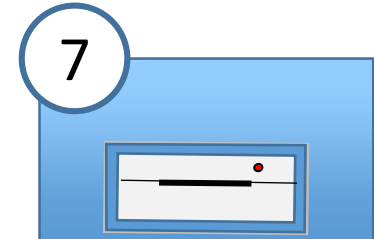
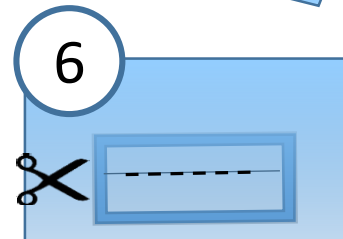

**TIP** Wenn Sie an einer Seite alles richtig markieren und die Plane dann seitlich doppelt falten, können Sie beide Seiten auf einmal abschneiden. So wird die Plane symmetrisch. Öffnen Sie die Reißverschlüsse der Plane und holen Sie sie dann ein Segment nach dem anderen vom Boot. Beginnen Sie vorne.

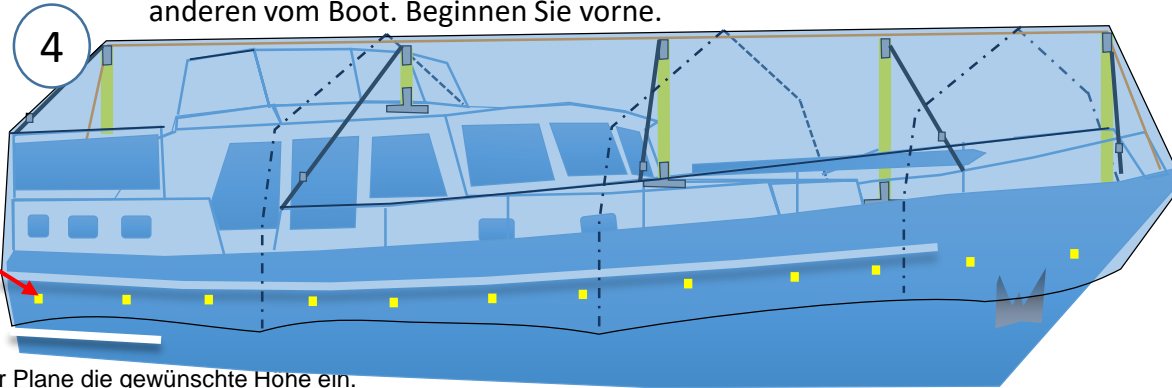

Zeichnen Sie auf der Plane die gewünschte Höhe ein. Wir empfehlen, die Plane  $\pm 30$  cm über die Stoßkante fallen zu lassen

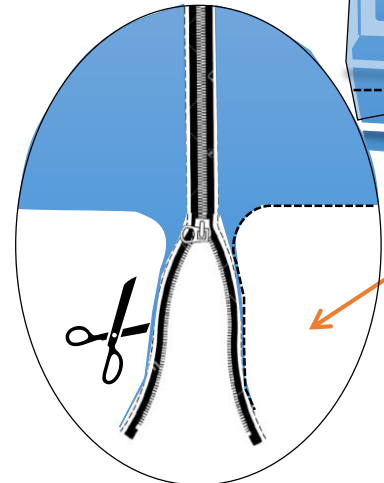
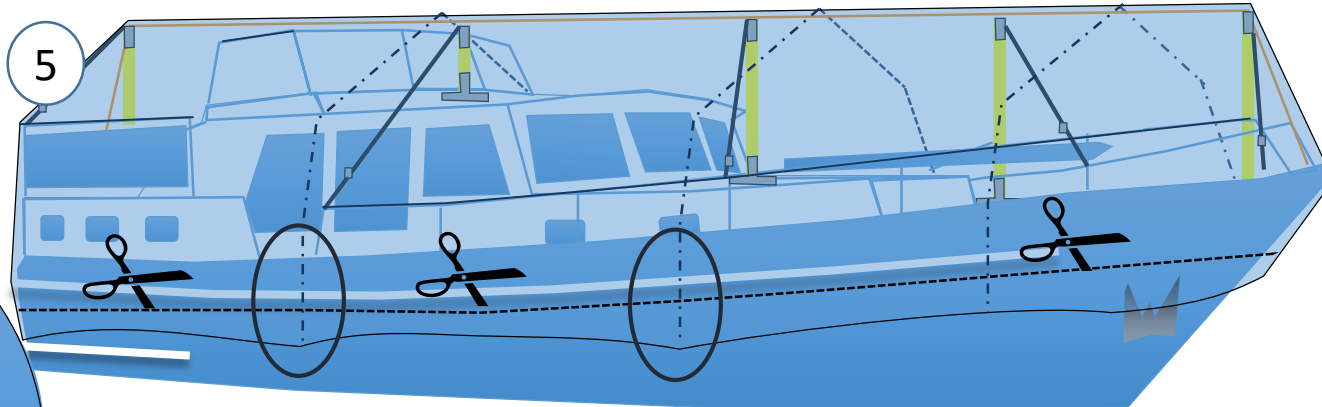

Schneiden Sie das überschüssige Tuch ab, schneiden Sie um den Reißverschluss herum und machen Sie einen Achtknoten in die Rispe. Jetzt kann der Schieber nicht mehr abgehen.

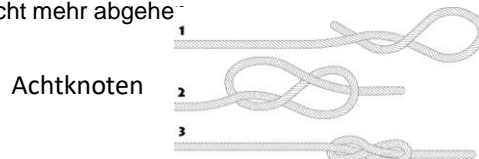

Mit dem Messer anstatt mit der Schere schneiden?

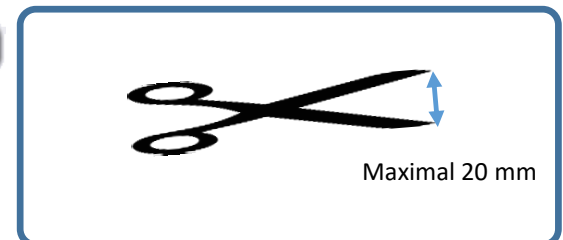

Schneiden Sie mit fast geschlossener Schere 26

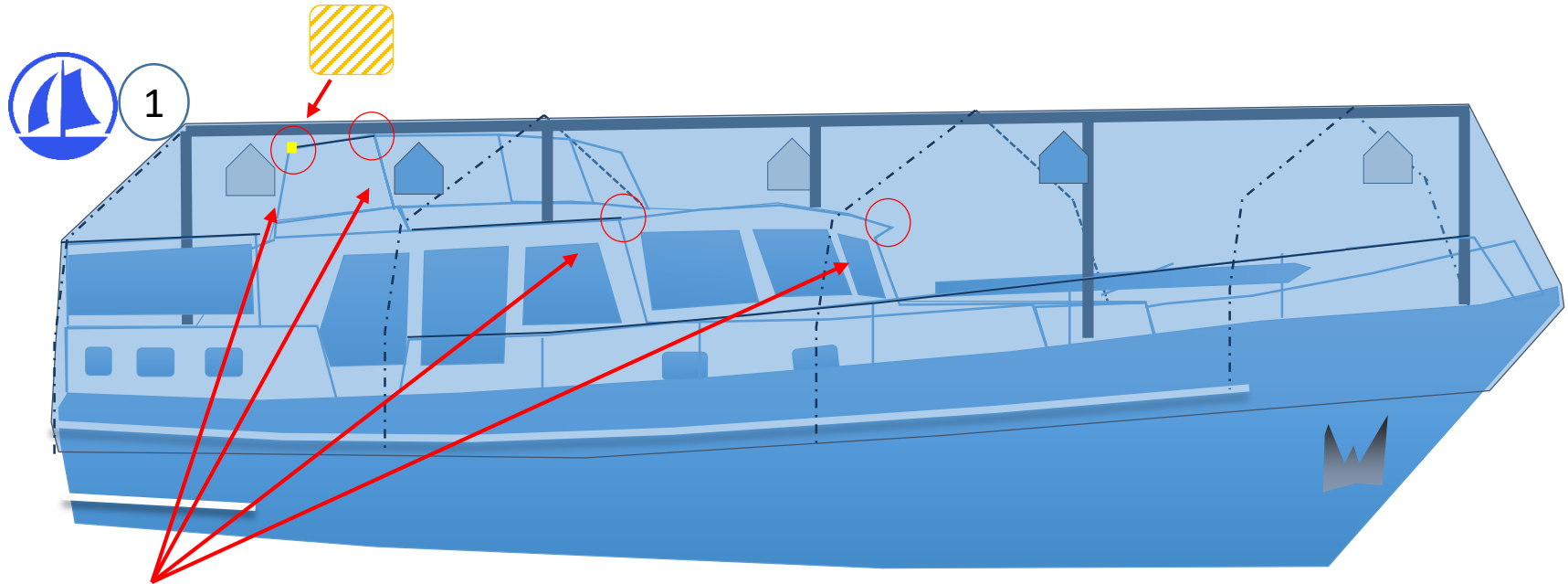

**i** Befestigen Sie eventuell Verstärkungspads an den Stellen, wo Teile des Bootes Druck auf die Plane ausüben.



Lesen Sie sich die Klebeanleitung gut durch!

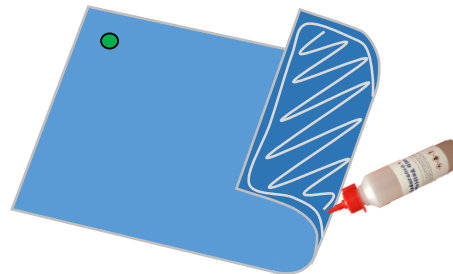
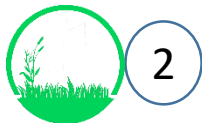



# Spanfix, Boot im Wasser

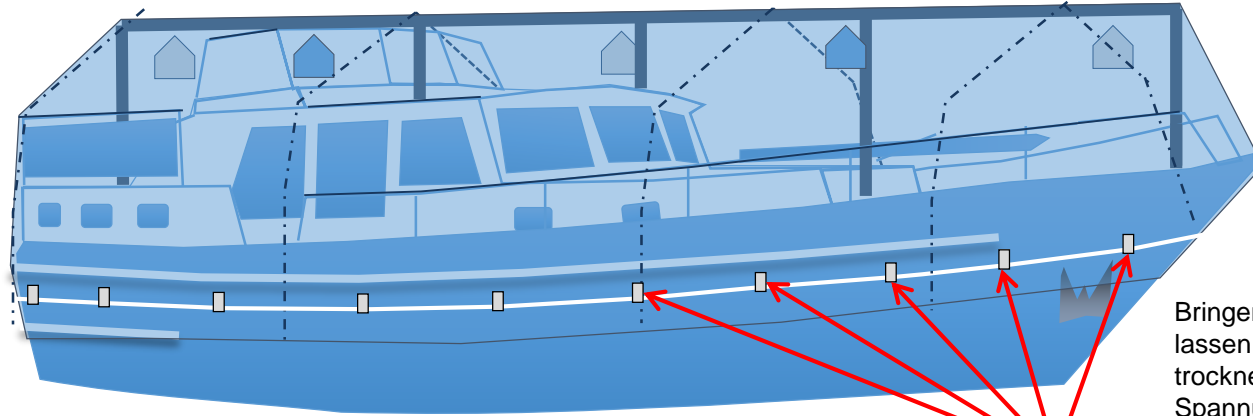

Bringen Sie die Schlaufen an und lassen Sie sie mindestens 1 Stunde trocknen, bevor Sie sie unter Spannung setzen.

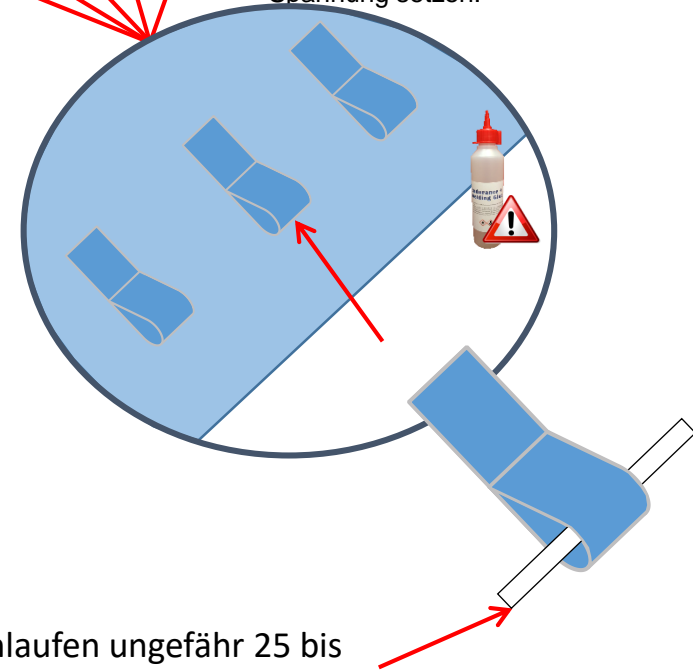

**i** Die Schlaufen haben dieselbe Funktion wie die Gürtelschlaufen am Hosenbund. Das Seil wird durch die Schlaufen rund um das Boot gezogen und dann straff gezogen. So liegt die Plane schön eng am Boot an.

Bringen Sie die Schlaufen ungefähr 25 bis 30 Zentimeter von der Unterkante der Plane entfernt an.



Lesen Sie sich die Klebeanleitung gut durch!



# Option: Spanfix, Spanfix, Boot an Land

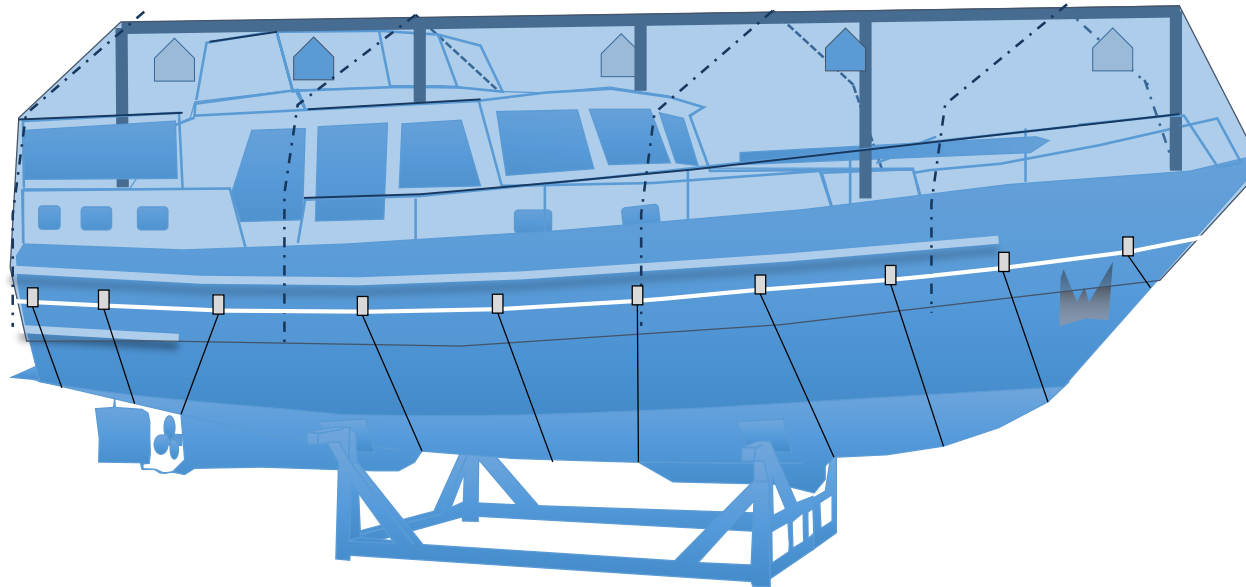

Neben der Befestigung mit dem Spanfix-Gurt kann die Plane auch mit Tauen, die unter dem Boot entlang gespannt werden, befestigt werden. Hierfür können Sie dieselben Schlaufen verwenden.



# Plane nach der ersten Montage anbringen

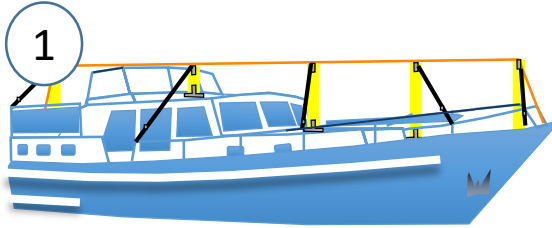

1 Rahmen anbringen

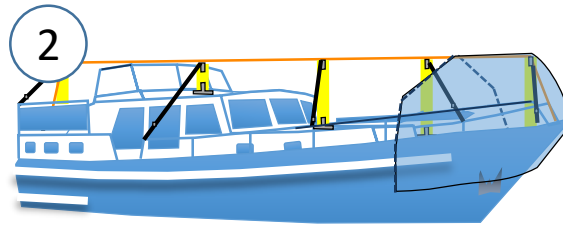

2 Plane anbringen

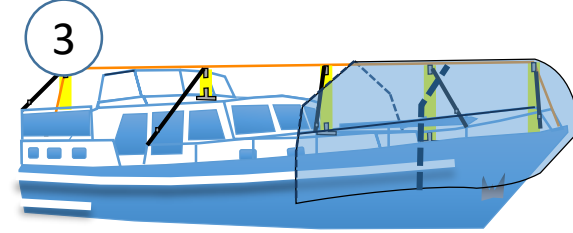

3 Plane anbringen

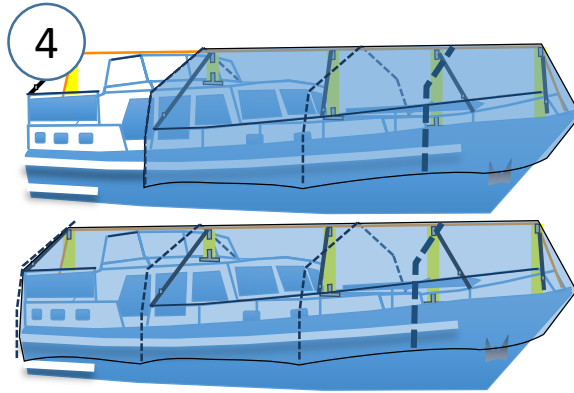

4 Plane anbringen

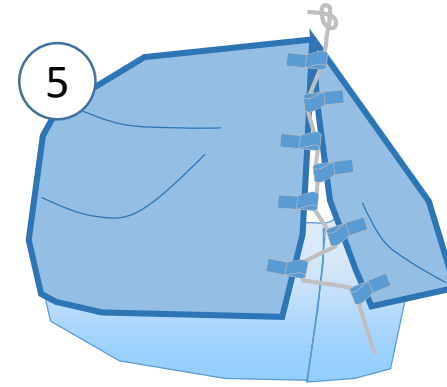

5 Stangenscharnier

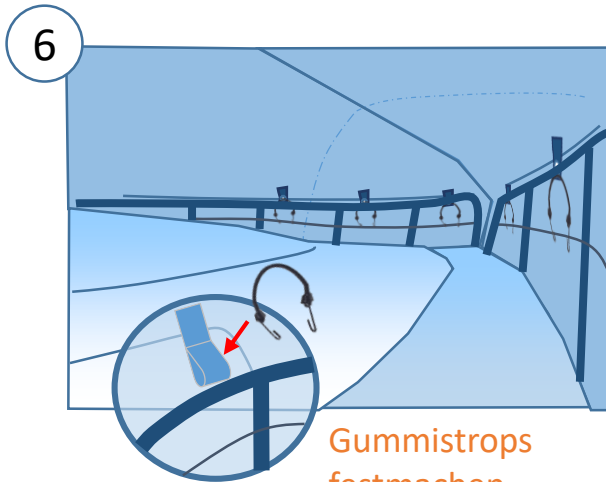

6 Gummistrops festmachen

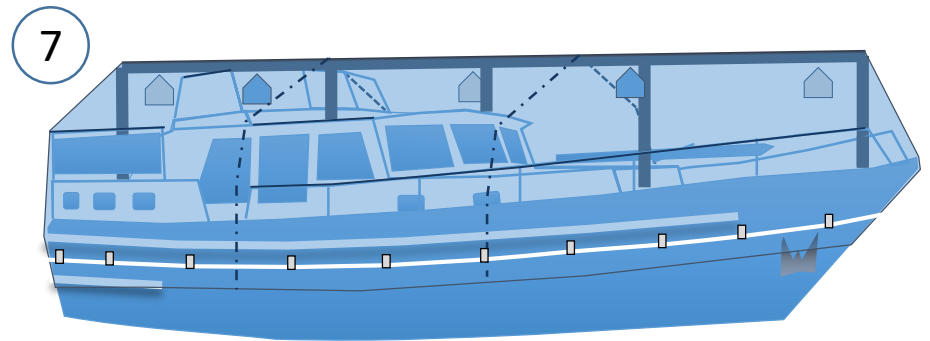

7 Spanfix



## Tipps

**Tipps 1**  
Am besten können Sie die Plane zu zweit anbringen.  
Das geht einfacher und ist geselliger

## Tipps 2

Sorgen Sie dafür, dass der Rahmen gut am Boot befestigt ist. Er ist das Fundament der Plane. Am besten, Sie verwenden unseren erprobten Hurricane Rahmen mit Spanngurten. Spannen Sie diese sehr straff an!

## Tipps 3

Die Schlaufen an der Innenseite der Plane können starke Spannungen aushalten, allerdings nur in der Zugrichtung der Schlaufen.

## Tipps 4

Arbeiten Sie von vorne nach hinten. Sehen Sie sich das Gesamtbild zwischendurch immer wieder von außen an, damit Sie rechtzeitig Korrekturen durchführen können und ein optimales Ergebnis erreichen.

## Tipps 5

Die Plane kann Schnee prima tragen. trotzdem empfehlen wir Ihnen, die Plane nach heftigen Schneefällen zur Sicherheit noch einmal zu kontrollieren.  
Schlagen Sie den Schnee von innen von der Plane herunter

## Tipps 6

Nutzen Sie bei verschlissenen Stellen und für andere Anpassungen den Wartungsservice von Bootzeit.

## Tipps 7

Falten sind nicht schlimm, allerdings dürfen sie nicht so groß sein, dass Wasserpfützen entstehen können.

## Frühjahrsüberholung

Gerne sehen wir Ihre Plane im Frühling wieder, um sie zu überholen. Ein guter Zeitpunkt für eine Überholung ist der Moment, in dem Sie Ihr Boot wieder nutzen und die Plane vom Boot entfernt wird.

## Allgemein

Die Abdeckplane Pampus ist semi-maßgefertigt. Darum bleiben immer hier und da Falten in der Plane. Bootzeit hat Service-Werkstätten. Dort können wir noch weitere Anpassungen für Sie vornehmen. Wenn Sie möchten, können auch nachträglich noch Reißverschlüsse eingesetzt werden.

## Die Plane ist zu schmal/passt nicht

Rufen Sie uns an. Wir haben genug Erfahrung um Ihnen Tipps zu geben, wie Sie die Plane besser aufbauen können. Falls notwendig, bitten wir Sie darum, uns einige Fotos zu schicken.

## Die Plane ist zu kurz

Befestigen Sie die Plane an der hinteren Seite und ziehen Sie an der Vorderseite so kräftig wie möglich daran. Sollte Ihre Plane mehr als 10 cm zu kurz sein, empfehlen wir Ihnen, mit uns Kontakt aufzunehmen und uns Fotos zuzuschicken. Wir helfen Ihnen dann weiter. Falls nötig, kommen wir zu Ihnen.

## Die Plane reicht nicht über die Stoßkante

Es kann so aussehen, als würde die Plane nicht über die Stoßkante reichen. Oft ist es aber so, dass die Plane besser passt, sobald Sie die Schlaufen an der Reling festgemacht haben. Sollte die Plane dann noch immer zu klein sein, kann dies oft mit einer kleinen Veränderung am Rahmen ausgebessert werden. Wenn die Plane 5 cm zu kurz ist, können Sie den Rahmen um 7,5 cm einkürzen.

## Ich möchte die Plane montieren lassen

Bootzeit arbeitet mit einer Gruppe von erfahrenen Monteuren zusammen. Sie arbeiten überall im ganzen Land und oft auch am Wochenende. Im Durchschnitt kostet eine Montage rund 550 Euro, abhängig von der Anzahl der Arbeitsstunden und der Anfahrtszeit. Die Monteure können auch Anpassungen ausmessen und diese auf korrekte und gewissenhafte Art und Weise an unsere Werkstatt weitergeben. Rufen Sie unter +31 (0)23 521 96 92 an und vereinbaren Sie direkt einen Termin.

## Mir fallen hier und da einige Steppfehler auf

Bootzeit lässt die Abdeckplanen von geschultem Fachpersonal per Hand anfertigen, die ein fast perfektes Produkt abliefern. Trotzdem ist und bleibt es Handarbeit. Dazu gehört auch hier und da ein kleiner Fehler. Störende Fehler reparieren wir gerne während der Frühjahrsüberholung. (kostenlos während der Frühjahrsüberholung)

## Die Steppnähte fühlen sich feucht an

Während der ersten Monate können die Steppnähte noch Feuchtigkeit absondern. Grund dafür ist, dass Sie in einer industriellen Umgebung hergestellt und verarbeitet wurden. Durch Witterungseinflüsse verstopfen die Poren und schließen sich die Steppnähte im Laufe der Zeit von selbst wasserdicht ab. Sie können diesen Prozess mit wasserabweisendem Spray beschleunigen.

**Ihre Frage ist noch nicht beantwortet? Rufen Sie uns einfach an, wir helfen Ihnen dann gerne weiter: 0031 (0)23 - 521 96 92**



## Bootzeil bietet auch Schutzhüllen und Lösungen für den Garten an

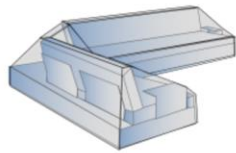

Loungebank type 14 hoes op maat

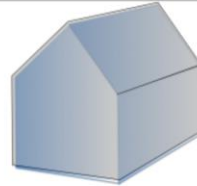

Vijfhoekige vorm hoes op maat

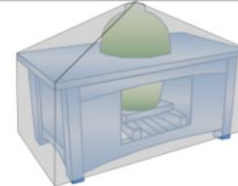

Buitenkeuken maathoes

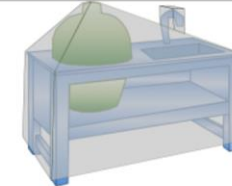

Buitenkeuken met kraan maathoes



Driehoekige hoes op maat



Cilindervormig hoes op maat



Hoes voor aanhanger op maat

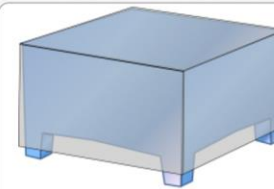

Hocker Hoes op maat



Leunstoel hoes op maat

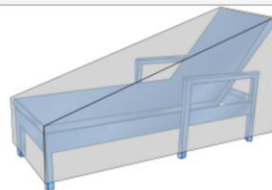

Ligstoel hoes op maat



Parasol hoes op maat

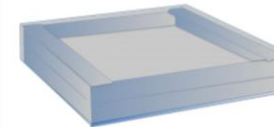

Zandbak hoes op maat